

**3M**

**PELTOR™**

**ComTac™ VIII Headset**  
**Casque antibruit ComTac™ VIII**









## C) COMPONENTS/COMPOSANTS

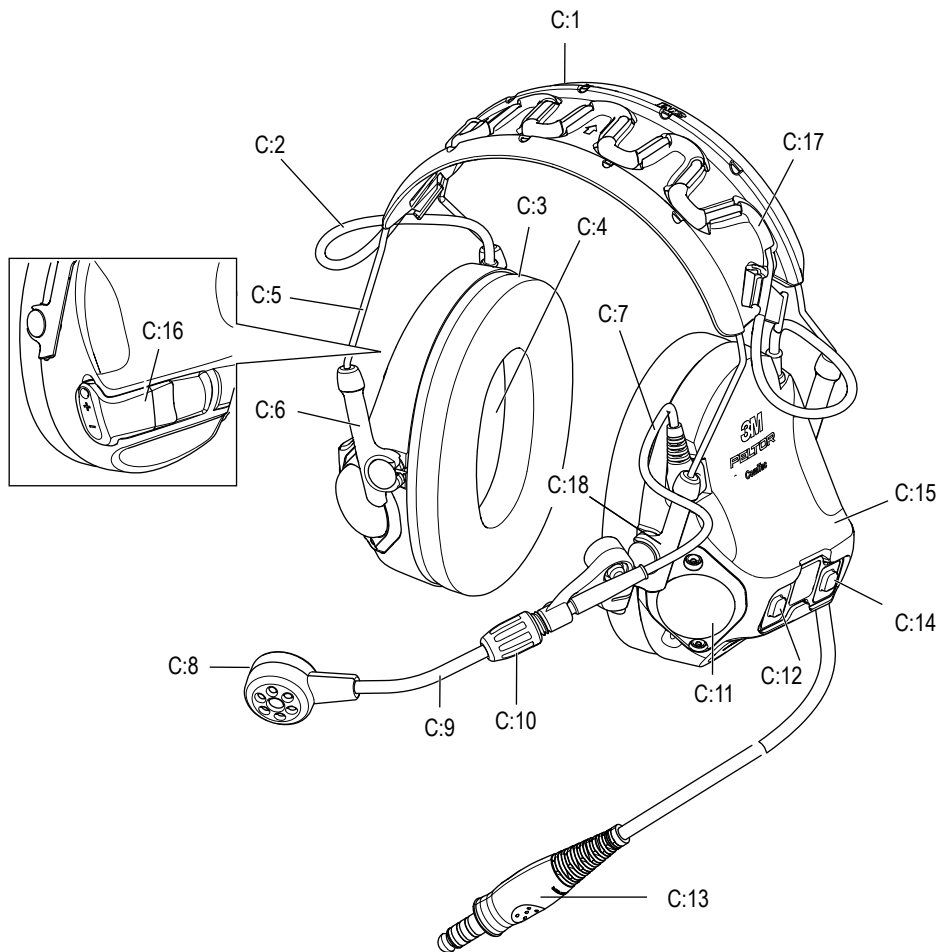

# **3M™ PELTOR™ ComTac™ VIII Headset**

## **Casque antibruit 3M™ PELTOR™ ComTac™ VIII**

EN	1-15
ES	16-32
FR	33-48

**3M™ PELTOR™ ComTac™ VIII Headset  
MT14H418A\*\***

\*\*Designates a product variant

## 1. INTRODUCTION

Congratulations and thank you for choosing this communication solutions headset!

### 1.1. INTENDED USE

These headsets are intended to help protect against hazardous noise levels while allowing the user to hear the surroundings in lower noise levels via the ambient/environmental microphones and allow for two-way communications via external communications devices. It is expected that all users read and understand the provided User Instructions as well as be familiar with the use of this device.

3M PSD products are occupational use only.  
Always read and follow User Instructions.

## 2. SAFETY

### 2.1. IMPORTANT

Please read, understand, and follow all safety information in these instructions prior to use. Retain these instructions for future reference. For additional information or any questions, contact 3M Technical Services. Refer to contact information listed on the last page of this manual.

#### **WARNING**

This hearing protector helps reduce exposure to hazardous noise and other loud sounds. Misuse or failure to wear hearing protection at all times when exposed to hazardous noise may result in hearing loss or injury. For correct use, consult supervisor and User Instructions, or call 3M Technical Services. If your hearing seems dulled or you hear a ringing or buzzing during or after any noise exposure (including gunfire), or for any other reason you suspect a hearing problem, leave the noisy environment immediately and consult a medical professional and/or your supervisor.

#### **Failure to follow these instructions may result in serious injury or death:**

- a. Listening to audio communication may reduce your situational awareness and ability to hear warning signals. Stay alert and adjust the audio volume to the lowest acceptable level.
- b. To reduce the risks associated with igniting an explosion, do not use this product in a potentially explosive atmosphere.

#### **Failure to follow these instructions may reduce the protection provided by the earmuff and may result in hearing loss:**

- a. U.S. EPA specifies the NRR as the measure of hearing protector noise reduction. However, 3M makes no warranties as to the suitability of the NRR for this purpose. 3M strongly recommends personal fit testing of hearing protectors. Research suggests that users may receive less noise reduction than indicated by the attenuation label value(s) on the packaging due to variation in fit, fitting skill, and motivation of the user. Refer to applicable regulations and guidance on how to adjust attenuation label value(s). It is recommended that the NRR be reduced by 50% to better estimate typical protection.
- b. Ensure the hearing protector is properly selected, fit, adjusted, and maintained. Improper fit of this device will reduce its effectiveness in attenuating noise. Consult the enclosed instructions for proper fit.
- c. Do not use the headset in Earplug Mode without properly fitted earplugs under the earmuffs, as the increase in audio volume may reach an unsafe level. Failure to wear properly fitted earplugs while operating in Earplug Mode may result in hearing loss or injury.
- d. Inspect the hearing protector before each use. If damaged, select an undamaged hearing protector or avoid the noisy environment.
- e. When additional personal protective equipment is necessary (e.g. safety glasses, respirators, etc.) select flexible, low profile templates or straps to minimize interference with the earmuff cushion. Remove all other unnecessary articles (e.g. hair, hats, jewelry, headphones, hygiene covers, etc.) that could interfere with the seal of the earmuff cushion and reduce the protection of the earmuff.
- f. Do not bend or reshape the headband or neckband, and ensure there is adequate force to hold the earmuffs firmly in place.
- g. Earmuffs, and in particular cushions, may deteriorate with use and should be examined at frequent intervals for cracking and leakage, for example. When used regularly, replace the ear cushions and foam liners at least twice a year to maintain consistent protection, hygiene, and comfort.
- h. The output of the electrical audio circuit of this hearing protector may exceed the daily limit sound level. Adjust the audio volume to the lowest acceptable level. Sound levels from any connected external device such as 2-way radios and phones may exceed safe levels and must be appropriately limited by the user. Always use external devices at the lowest sound level possible for the situation and limit the amount of time you are exposed to unsafe levels as determined by your employer and applicable regulations. If your hearing seems dulled or you hear a ringing or buzzing during or after any sound exposure, or for any other reason you suspect a hearing problem, go to a quiet environment immediately and consult a medical professional and/or your supervisor.

## 2.2. CAUTION

- Risk of explosion if battery is replaced by an incorrect type.
- Do not charge batteries in temperatures above 45°C (113°F).
- Only use applicable batteries:

Battery	AA	AAA
<b>Non-rechargeable</b>	Alkaline	Alkaline
<b>Non-rechargeable</b>	Carbon zinc	Carbon zinc
<b>3M™ PELTOR™ non-rechargeable</b>	-	Lithium
<b>3M™ PELTOR™ rechargeable</b>	LR6NM Ni-MH	LR03NM Ni-MH
<b>NEXcell® EnergyON® rechargeable</b>	AA 2100 mAh Ni-MH	AAA 800 mAh Ni-MH

Do not mix alkaline, standard (carbon zinc), or rechargeable batteries. These rechargeable batteries might not be available in all markets. For additional information, contact 3M.

- With Lithium ion batteries, there is a risk of fire and burns. Do not open, crush, heat above 55°C (131°F), or incinerate.
- Always use product-specific 3M replacement parts. Use of unauthorized replacement parts may reduce the protection you receive from this product.

## 2.3. NOTE

- When worn according to these User Instructions, this hearing protector helps reduce exposure to both continuous noises, such as industrial noises and noises from vehicles and aircraft, as well as very loud impulse noises, such as gunfire. It is difficult to predict the required and/or actual hearing protection obtained during exposure to impulse noises. For gunfire, the weapon type, number of rounds fired, proper selection, fit and use of hearing protection, proper care of hearing protection, and other variables will impact performance. To learn more about hearing protection for impulse noise, visit [www.3M.com/hearing](http://www.3M.com/hearing).
- This earmuff is provided with electrical audio input. The wearer should check correct operation before use. If distortion or failure is detected, the wearer should refer to the manufacturer's advice.
- When selecting accessories to respiratory personal protective equipment, such as hard hat mounted hearing protection, please consult the NIOSH approval label or consult 3M Technical Services for approved configurations.
- Operating temperature range: -40°C (-40°F) to 55°C (131°F).
- In freezing temperatures, warm up the earmuffs before use.
- Do not mix old and new batteries.
- To properly dispose of the battery, follow local solid waste disposal regulations.
- Attention – Product imagery is for illustration only.

## 2.4. U.S. EPA REQUIRED STATEMENTS

Improper fit of this device will reduce its effectiveness in attenuating noise. Consult the enclosed instructions for proper fit.

Although hearing protectors can be recommended for protection against the harmful effects of impulsive noise, the Noise Reduction Rating (NRR) is based on the attenuation of continuous noise and may not be an accurate indicator of the protection attainable against impulsive noise such as gunfire (wording required by EPA).

The level of noise entering a person's ear, when hearing protector is worn as directed, is closely approximated by the difference between the A-weighted environmental noise level and the NRR.

Example:

1. The environmental noise level as measured at the ear is 92 dB(A).
2. The NRR is 22 decibels (dB).
3. The level of noise entering the ear is approximately equal to 70 dB(A).

**CAUTION:** For noise environments dominated by frequencies below 500 Hz the C-weighted environmental noise level should be used.

## 3. APPROVALS

All of the approvals referred to in this section might not apply to your specific model. If an approval doesn't apply to your model, this can be seen on the label(s) on the product.

### 3.1. FCC AND ISED INFORMATION

This equipment complies with Part 15 of the FCC rules and ISED Canada license-exempt Radio Standards Specifications. Operation is subject to the following two conditions:

1. This equipment may not cause harmful interference.
2. This equipment must accept any interference received, including interference that may cause undesirable operation.

**NOTE:** This equipment has been tested and found to comply with the limits for a Class B digital device, pursuant to part 15 of the FCC Rules. These limits are designed to provide reasonable protection against harmful interference in a residential installation. This equipment generates, uses and can radiate radio frequency energy and, if not installed and used in accordance with the instructions, may cause harmful interference to radio communications. However, there is no guarantee that interference will not occur in a particular installation. If this equipment does cause harmful interference to radio or television reception, which can be determined by turning the equipment off and on, the user is encouraged to try to correct the interference by one or more of the following measures:

- Reorient or relocate the receiving antenna.
- Increase the separation distance between the two interfering devices.
- Consult 3M Technical Services.

CAN ICES-003(B) / NMB-003(B)

## 4. EXPLANATION OF STANDARD TABLES

The sound attenuation was obtained with the device powered off.

### 4.1. NA

U.S. EPA specifies the NRR as the measure of hearing protector noise reduction. However, 3M makes no warranties as to the suitability of the NRR for this purpose. 3M strongly recommends personal fit testing of hearing protectors. Research suggests that users may receive less noise reduction than indicated by the attenuation label value(s) on the packaging due to variation in fit, fitting skill, and motivation of the user. Refer to applicable regulations and guidance on how to adjust attenuation label value(s). It is recommended that the NRR be reduced by 50% to better estimate typical protection.

### 4.2. STANDARDS ANSI S3.19-1974 (US) AND CSA Z94.2 (CANADA)

Table ref.	Description
A:A	Headband earmuffs with foam cushions
A:B	Headband earmuffs with gel cushions
A:C	Carrier attachment earmuffs with foam cushions on 3M Combat High Cut Ballistic Helmet C105HC
A:D	Carrier attachment earmuffs with gel cushions on 3M Combat High Cut Ballistic Helmet C105HC
A:E	Dual protection mode. ComTac VIII Headset with gel cushions + TEP-300 with UltraFit Communication Eartips
A:F	Dual protection mode. ComTac VIII Headset with gel cushions + TEP-300 with CCC-GRM-25 Communication Eartips
A:G	Dual protection mode. ComTac VIII Headset with gel cushions + TEP-300 with Skull Screw Communication Eartips
A:1	$f$ = Frequency (Hz)
A:2	Mean Attenuation (dB)
A:3	Standard Deviation (dB)
A:4	NRR = Noise Reduction Rating
A:5	CSA Class (CSA = Canadian Standards Association)

## 5. COMPONENTS

(Figure C)

- C:1 Headband
- C:2 Headband cable
- C:3 Ear cushion
- C:4 Foam liner

- C:5 Headband wire
- C:6 Guide
- C:7 Communication microphone connector
- C:8 Communication microphone
- C:9 Communication microphone arm
- C:10 Adjustable screw
- C:11 Environmental/Ambient microphone
- C:12 [+] button
- C:13 External input cable (PUR) (only specific models)
- C:14 [-] button
- C:15 Earcup
- C:16 Battery compartment cover
- C:17 Guide for the headband cable
- C:18 Communication microphone guide

## 6. SETUP

### 6.1. GENERAL

The information in this section covers product set up for operation.

### 6.2. INSTALL/REMOVE BATTERY/BATTERIES

Make sure you have read and understood the contents of Chapter "2. Safety" before installing the battery/batteries.

The ComTac™ VIII Headset requires 2 AAA batteries to operate.

**NOTE:** The headset will indicate low battery level with an audio message "Low battery".

1. Lift the inner side of the battery cover.
2. Push the battery cover outwards.

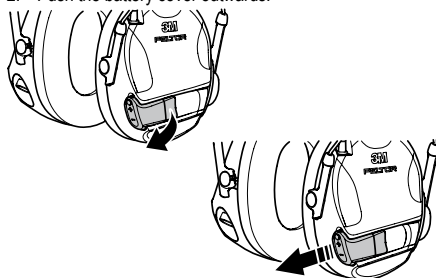

3. Insert the batteries into the battery compartment according to the illustration.

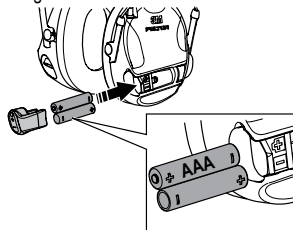

4. Close the battery cover.

5. Push the battery cover towards the earcup until a click is heard.

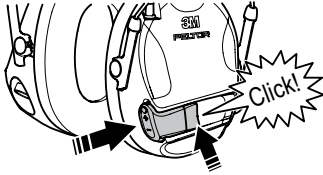

**6.2.1. OPERATING TIME**

The typical period of continuous use that can be expected from the earmuff battery is approximately 50 hours.

**NOTE:** Depending on the environment, temperature, and battery age/condition, the operation time may vary.

**7. FITTING INSTRUCTIONS**

Inspect the hearing protector before each use. If damaged, select an undamaged hearing protector or avoid the noisy environment.

**7.1. HEADBAND**

1. Put the earmuffs in position over your ears.

**NOTE:** Make sure that the headband is in position across the top of your head.

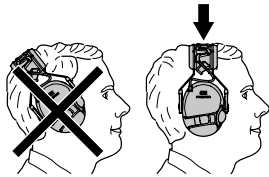

2. Hold the earcup and push the headband wire up or down.

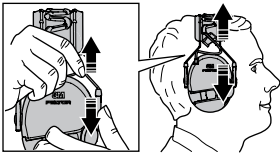

**7.2. HELMET ATTACHMENT**

1. Insert the lower lip (A) of the Accessory Rail Connectors (ARC) connector attachment in the rail entry slot of the ARC.

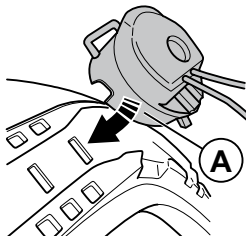

**NOTE:** Make sure the ARC connector is positioned according to the illustration.

2. Slide forward to lock into position. Ensure the square loop (B) is up.

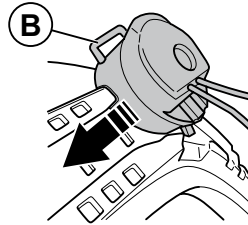

**NOTE:** The ARC connector should be positioned directly above the ear to ensure correct positioning of the headset earcup.

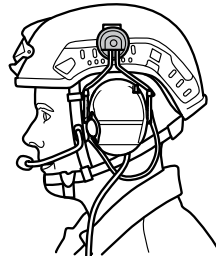

**7.2.1. TO PUT THE HELMET ATTACHMENT INTO WORK MODE**

1. Push the earcup inwards until a click sound ensures the earmuffs are locked into position.

**NOTE:** Ensure the ear fits within the cushion.

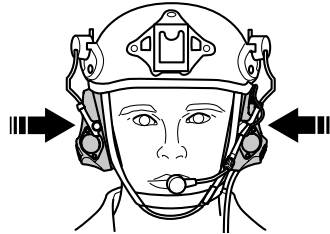

**7.2.2. TO PUT THE HELMET ATTACHMENT INTO VENTILATION MODE**

1. Pull the earmuffs up and outwards until the earmuffs lock into position, allowing a space between the cushion and the ear.

**NOTE:** The headset does not offer any hearing protection when in ventilation mode.

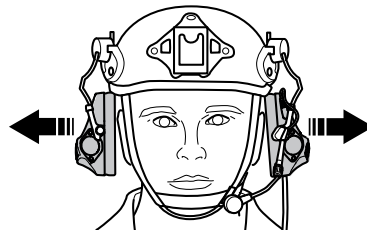

**NOTE:** To avoid damage to the earcup adjustment arm, do not rotate the earcups placing them against the helmet.

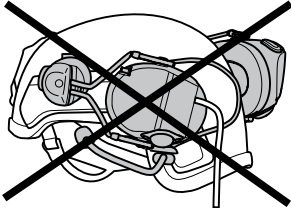

### 7.3. FITTING THE SPEECH MICROPHONE

To maximize the performance of the communication microphone in noisy areas, position the communication microphone very close to your mouth (< 3 mm / < 1/8 in.).

**NOTE:** When used in high altitudes/aviation the surrounding pressure can be reduced rapidly and affect the communication microphone sensitivity, for example during helicopter ascent. If this occurs, position the microphone closer and/or speak louder to increase the pressure on the communication microphone membrane.

#### 7.3.1. TO ADJUST THE MICROPHONE

1. Fold the microphone towards the corner of your mouth.
2. Release the adjustable screw.

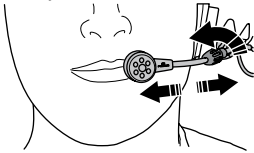

3. Set the distance of the microphone, < 3 mm / < 1/8 in.

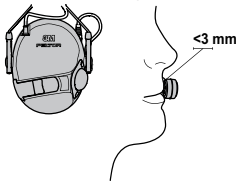

4. Tighten the adjustable screw.

### 7.4. APPLYING MICROPHONE PROTECTOR TAPE

**NOTE:** For best performance, replace the protective tape when damaged, dirty or deformed.

1. Cut approximately 10 cm/4 in. of the protective tape. Refer to "15. Spare parts and Accessories".
2. Remove the backing from the protective tape.

3. Wrap the protective tape around the microphone.

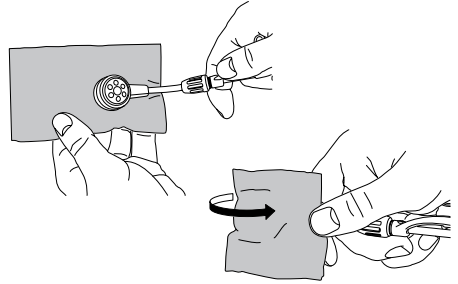

4. Apply pressure to the protective tape.

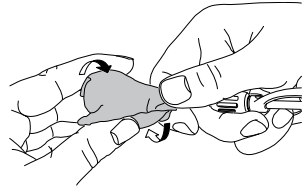

## 8. OPERATING INSTRUCTIONS

### 8.1. TO POWER ON/OFF THE HEADSET

1. Press and hold the [+] button for minimum of 3 seconds.

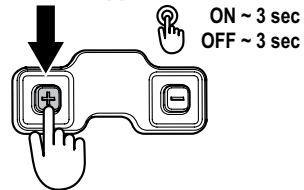

The headset will indicate power mode with appropriate audio message of "Power on" or "Power off".

### 8.2. TO ADJUST THE VOLUME

- Short press the [+] to turn up the ambient (environmental) volume.
- Short press the [-] to lower the ambient (environmental) volume.
- To turn off the ambient microphone, press the [-] button until "Ambient listening off" is heard. The headset is now in Silent Mode.

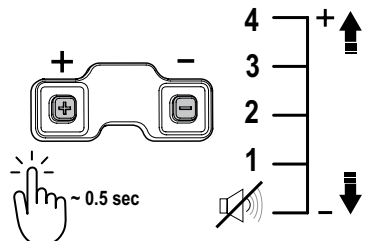

The headset will indicate reaching maximum volume with a beeping sound.

### 8.3. DUAL PROTECTION AND EARPLUG MODE

The ComTac™ VIII Headset is designed to allow dual hearing protection for high noise exposures. The TEP-300 or a non-electronic (passive) hearing protector can be worn under the ComTac™ VIII Headset to achieve dual hearing protection. When a non-electronic (passive) hearing protection device is used, it may be necessary to place the ComTac™ VIII Headset in Earplug Mode to maintain environmental auditory awareness and communications.

**NOTE:** The user must achieve an adequate hearing protector fit for both in-ear and over-ear hearing protectors to receive dual protection.

#### 8.3.1. DUAL PROTECTION WITH TEP-300

1. Insert and power-on the TEP-300. Refer to TEP-300 User Instructions.
2. Place the ComTac™ VIII Headset over the ears and power-on. Refer to section "8.1. To power On/Off the headset".

#### 8.3.2. DUAL PROTECTION WITH PASSIVE HEARING PROTECTOR AND EARPLUG MODE

Earplug Mode is useful when dual hearing protection is required, and the user prefers a passive hearing protection device, such as the 3M™ E-A-R™ Classic Earplugs.

**WARNING!** DO NOT use the headset in Earplug Mode without properly fitted earplugs under the earmuffs, as the increase in audio volume may reach an unsafe level. Failure to wear properly fitted earplugs while operating in Earplug Mode may result in hearing loss or injury.

1. Properly fit the passive hearing protector.
2. Place the ComTac™ VIII Headset over the ears.

#### If the headset is powered off:

3. Press and hold the [+] button until an audio message says "Power on".
4. Keep pressing the [+] button until an audio message confirms "Earplug Mode".
5. Turn off the ComTac™ VIII Headset to turn off the Earplug Mode.

#### If the headset is powered on:

3. Press and hold the [+] button until an audio message says "Power off".
4. Keep pressing the [+] button until an audio message confirms "Earplug Mode".
5. Turn off the ComTac™ VIII Headset to turn off the Earplug Mode.

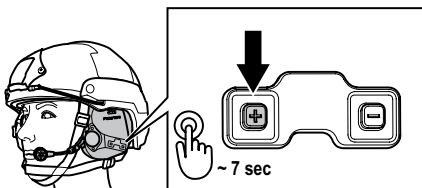

**NOTE:** The headset will first indicate that the product is off. Keep pressing the [+] button until an audio message indicates Earplug Mode.

## 9. MENU FUNCTIONS

### 9.1. TO NAVIGATE THE MENU SYSTEM

- Press the [+] button and the [-] button at the same time to enter the menu system. The headset will indicate that the user has entered the menu with an audio message "Menu".

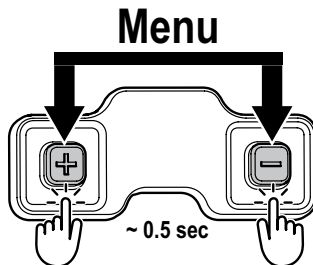

- Short press the [-] button to move forward in the menu system.
- Short press the [+] button to confirm or to access a sub-menu.

**NOTE:** Menu options and settings will be heard as an audio message in the headset.

To exit the menu, press the [-] and [-] buttons at the same time.

The headset will automatically exit the menu if no button is pressed for 10 seconds.

#### 9.1.1. COMTAC™ VIII HEADSET MENU

- Ambient listening mode
- Radio volume
- Advanced settings
  - Balance
  - Microphone volume
  - Microphone sensitivity
  - Battery status
  - Battery type
  - Automatic power off
  - Warning signals
  - Soundscape
  - Language
  - Factory reset

### 9.2. AMBIENT (ENVIRONMENTAL) LISTENING MODE

#### ENVIRONMENTAL LISTENING OVERVIEW

This headset is intended to help protect the user's hearing in noise, which results in the dampening of sounds. To help maintain auditory awareness, the headset can or may amplify the environmental sounds based on settings.

To assist the user in a variety of acoustical environments, two listening modes, each containing five volume settings are offered. The user should adjust the volume setting to optimize their hearing needs in a particular environment.

When operating in low noise environments such as a concealed observation position, maximum volume may be most beneficial.

When operating in very high levels of noise and monitoring radio communications, the ambient listening off (mute) setting is recommended.

Using the headset on the highest volume setting for all acoustical environments can lead to auditory fatigue and may reduce the benefit of the headset.

**LISTENING MODES**

The ambient/environmental listening function is available in two modes: Classic and Advanced.

**Classic mode** allows you to adjust the volume in five steps by increasing or decreasing the sound level of the ambient/environmental listening.

**Advanced mode** incorporates Mission Audio Profiles (MAP) which offer a combination of volume and frequency changes in 5 steps to optimize listening in different acoustical environments.

The 5 MAP profiles are shown in the table below:

MAP Setting	Intended Use
Advanced mode 1 (Ambient listening Off)	For maximum sound reduction when in high noise and monitoring a radio or NIB.
Advanced mode 2 (Comfort)	For comfort in a very noisy environment.
Advanced mode 3 (Conversation)	Intended to closely approximate open ear listening and sound localization. Ideal setting for extended use when other modes are not needed.
Advanced mode 4 (Patrolling)	For high situational awareness when walking in a low noise environment.
Advanced mode 5 (Observation)	For maximum auditory awareness and sound detection in a quiet environment.

**9.3. RADIO VOLUME**

The radio volume setting adjusts the headset volume level of communications from connected external devices.



The Auto setting automatically adjust itself between high and low depending on the ambient noise.

**NOTE:** When communicating via an externally connected radio, set the radio volume to the lowest audible setting to help prevent exposure to potential hazardous sound levels from loud radio transmissions.

**9.4. ADVANCED SETTINGS**

On | Off

The advance settings menu includes the additional settings described in 9:5–9:14. The advance settings menu steps are added to the normal menu steps when activated. It is automatically deactivated when returning from the menu.

**9.5. BALANCE**

The balance setting adjusts the volume balance between the right and left ear. There are 7 level settings:

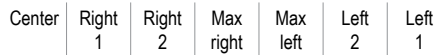

**NOTE:** Changing the balance from center to a specific earcup does not increase the maximum output to that earcup.

**9.6. MICROPHONE VOLUME**

Increases or decreases the speech microphone volume from the headset to the external audio device.

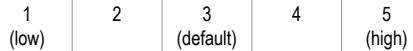

**NOTE:** This menu option may not be available on every ComTac model.

**NOTE:** This feature may be impacted by the external audio device.

**9.7. MICROPHONE SENSITIVITY**

You can adjust the microphone sensitivity to work with a variety of connections such as aircraft intercom systems and cell phones.

- Low (default) - simulate dynamic microphone, such as two-way radios.
- Medium - simulate electret microphone, such as cell phones.
- High - simulate carbon microphone, such as aircraft intercom systems.

**NOTE:** This menu option may not be available on every ComTac model.

**9.8. BATTERY STATUS**

Current status of the battery is measured and presented to the user.

**9.9. BATTERY TYPE**

Set the type of battery used on the ComTac™ VIII Headset. Battery type is used for battery life estimations.

- Alkaline - Sets the battery mode to alkaline battery.
- Lithium - Sets the battery mode to Lithium battery.
- Rechargeable NiMH - Sets the battery mode to rechargeable battery.

**9.10. AUTOMATIC POWER OFF**

The headset is equipped with an auto shut-off to save battery life if the user forgets to power off after use. This function can be turned off in the menu.

- ON - The ComTac™ VIII Headset automatically turns off after 4 hours of the last button push. Pressing a control button resets the 4-hour timer.
- OFF - The ComTac™ VIII Headset does not turn off automatically.

### 9.11. WARNING SIGNALS

On | Off

Enables or disables all the different audio messages/warning signals heard in the headset.

### 9.12. SOUNDSCAPE

On | Off

Soundscape enables automatic changes to product settings dependent on the user environment.

When Soundscape is set to On, the following functions are activated:

- Increased Radio volume in high continuous noise (when radio volume is set to auto).
- Increased voice prompt volume in high continuous noise.
- Reduced radio static/hiss between transmissions.

**WARNING!** When Soundscape is ON, the headset radio volume setting is set to "Auto" (which automatically increases radio volume in noisy environments) or the headset radio volume setting is set to "High" it will amplify the radio communication signal inside the earcup. If the volume in the headset is too high, reduce the volume on the radio or turn off Soundscape.

### 9.13. LANGUAGE

Adjusts the ghost voice language between all installed languages. Available languages in the headset are ("English" - "Spanish" - "French" - "German").

### 9.14. FACTORY RESET

Resets the ComTac™ VIII Headset to the original settings.

## 10. TROUBLESHOOTING

Problem	Possible causes	Suggestions
The ComTac™ VIII Headset will not power on.	Batteries do not have enough power.	Replace the batteries.
	Incorrectly installed or missing batteries.	Make sure that the batteries are placed correctly in the battery compartment of the ComTac™ VIII Headset.
	The battery cover is not fully closed.	Make sure that the battery cover is fully closed.
Environmental sounds are difficult to hear.	The headset is not powered on.	Make sure the headset is powered on.
	The volume is too low.	Increase the volume setting to the level that maximizes hearing.
Will not send and/or receive radio communications.	The boom microphone is too far away from the mouth.	For transmit issues, check the positioning of the boom microphone.
	The communication radio is off.	Make sure that the radio is on. Ensure radio volume is turned up to an audible level.
	Incorrectly connected cables.	Make sure that all cables are connected securely and to the correct port on the adapter or radio.
Transmission too loud.	Incorrect microphone sensitivity setting.	Try changing the microphone sensitivity setting to suit the external device.

## 11. TO CONVERT THE HEADSET FROM HEADBAND TO HELMET ATTACHMENT

1. Unplug the microphone cable from the left earcup.

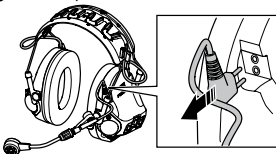

2. Remove the headband cable from the headband.

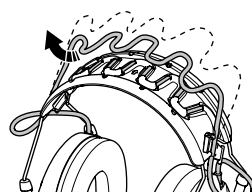

3. Turn the earcup without microphone 90 degrees to unlock position.

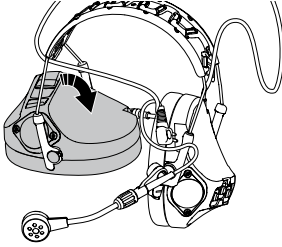

4. Pull the guide outwards.

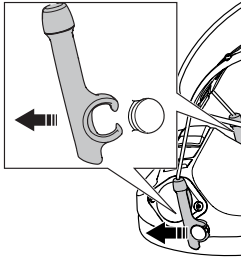

**NOTE:** Mild force may be needed to remove the guides from the earcup.

5. Turn the earcup with the microphone 90 degrees to unlock position.

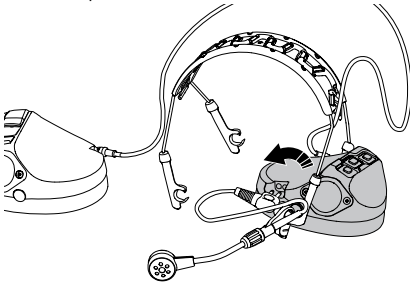

6. Pull the guides and the microphone holder outwards.

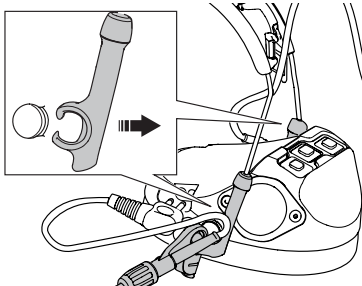

**NOTE:** Mild force may be needed to remove the guides from the earcup.

7. Remove the boom microphone from the microphone arm guide using a twisting motion as shown.

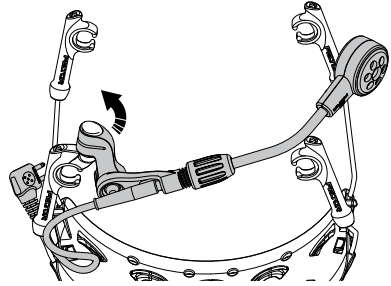

8. Attach the boom microphone to the microphone arm guide on the helmet attachment with a twisting motion. Ensure the microphone is fully attached.

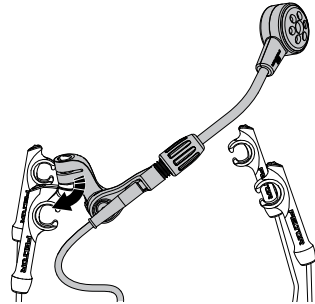

9. Prepare the boom microphone arm guide by turning it 180 degrees as shown.

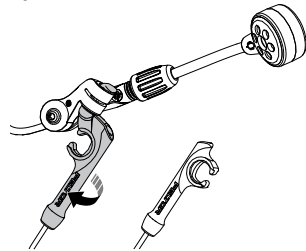

**NOTE:** The boom microphone arm guide is attached to the earcup in the opposite direction from the other guides.

10. Turn the earcup without battery compartment according to the illustration and attach the guides to the earcup.

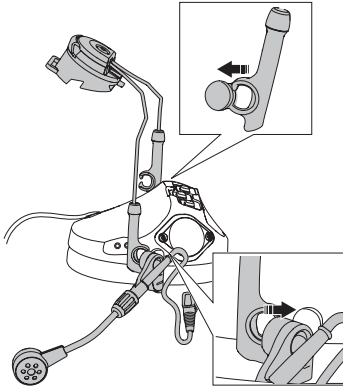

**NOTE:** The helmet attachment with the boom microphone should be attached to the earcup with the keypad with the microphone connector.

**NOTE:** The helmet attachment with the boom microphone guide is installed in the opposite direction from the other guides.

**NOTE:** Make sure the headband cable is placed inside the headband wire.

11. Turn the earcup 90 degrees to lock position.

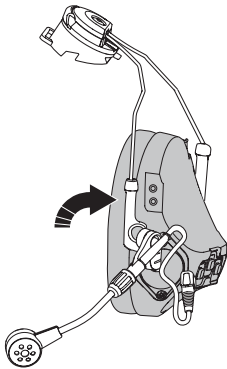

12. Turn the other earcup according to the illustration and attach the guides to the earcup.

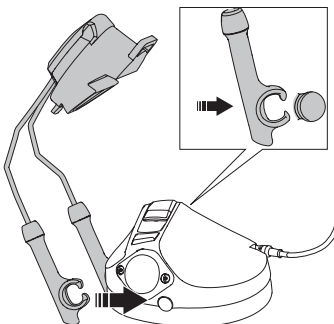

**NOTE:** Make sure the headband cable is placed inside the headband wire.

13. Turn the earcup 90 degrees to lock position.

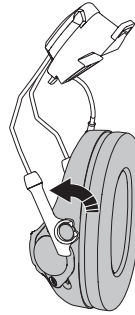

14. Connect the microphone cable to the earcups.

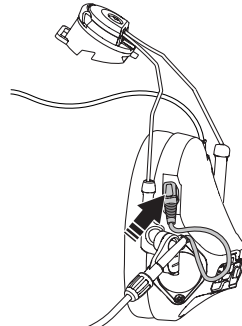

15. The headset is now ready to attach to a helmet.

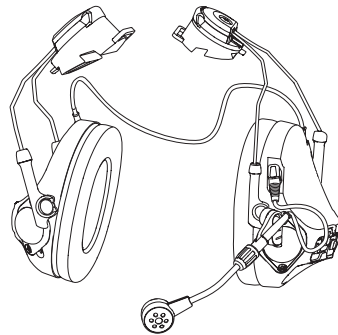

**NOTE:** For more information about how to attach the helmet adapter to the helmet. Refer to section "7.2. Helmet attachment".

## 12. TO CONVERT THE HEADSET FROM HELMET ATTACHMENT TO HEADBAND

1. Unplug the microphone cable from the left earcup.

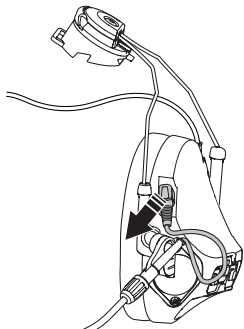

2. Turn the earcup without microphone 90 degrees to unlock position.

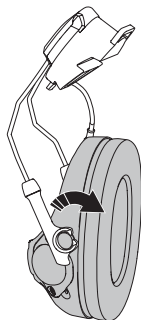

3. Pull the guides outwards.

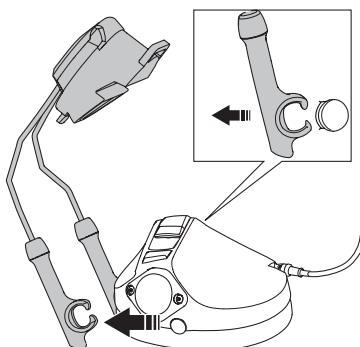

4. Turn the earcup with microphone 90 degrees to unlock position.

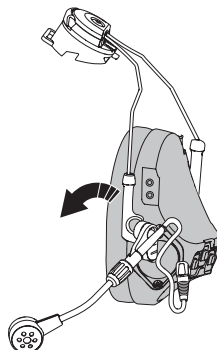

5. Pull the guide outwards.

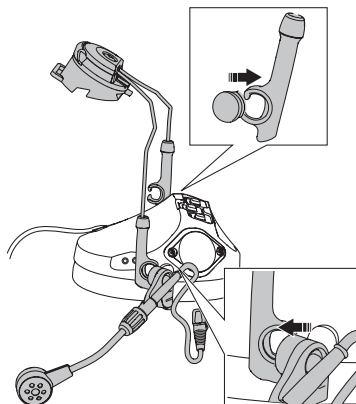

6. Remove the boom microphone from the microphone arm guide using a twisting motion as shown.

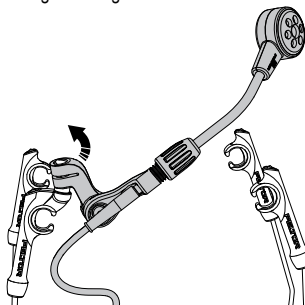

7. Attach the boom microphone to the microphone arm guide on the headband with a twisting motion. Ensure the microphone is fully attached as shown.

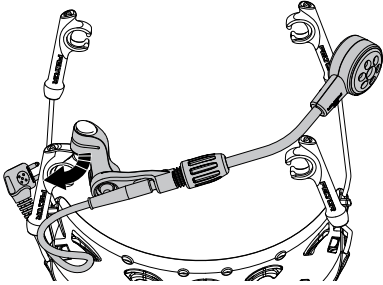

8. Turn the earcup without battery compartment according to the illustration and attach the guides.

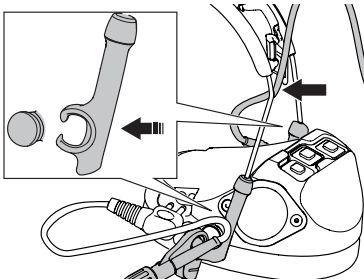

**NOTE:** Make sure the headband cable is placed outside the headband wire.

9. Turn the earcup 90 degrees to lock position.

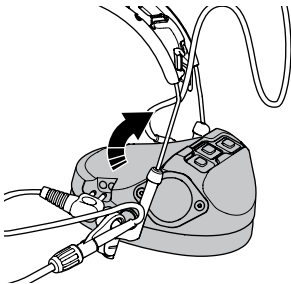

10. Turn the other earcup according to the illustration and attach the guides to the earcup.

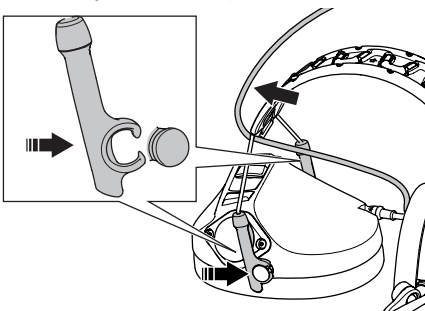

11. Turn the earcup 90 degrees to lock position.

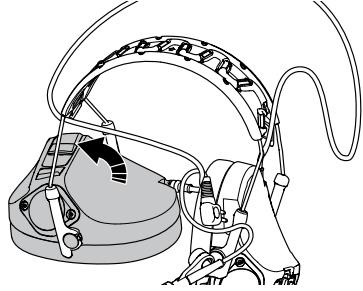

12. Lift the headset in the headband cable to find the center of the headband cable.

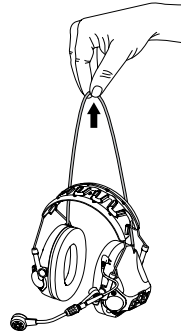

13. Attach the center of headband cable to the clip by the arrow marking on the headband.

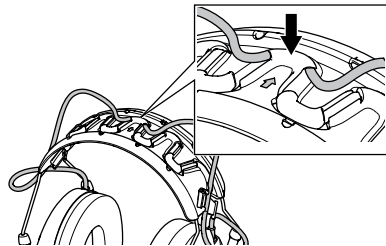

14. Attach the headband cable to the clips on the headband.

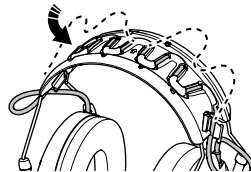

15. Connect the microphone cable to the left earcup.

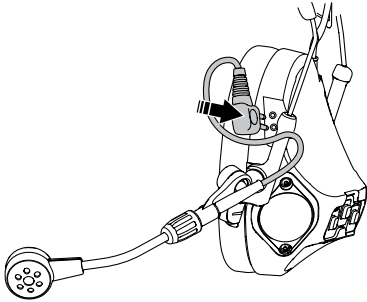

### 13. PRODUCT LIFETIME

It is recommended that you replace your product within 5 years from date of manufacture. The lifetime of the product will be highly dependent on the environment in which the product is stored, used, serviced, and maintained. The user must regularly inspect the product to determine when it has reached its end of life. Examples that the product may have reached its end of life are:

- Visible defects such as cracks, deformations, loose or missing parts.
- Experience of a deterioration in the hearing protector's attenuation performance, strange noise or abnormal high sound volumes from the product's electronic sound reproduction.

**NOTE:** Product lifetime does not include batteries.

### 14. CLEANING AND MAINTENANCE

Carry out a visual battery condition check. Replace if battery leakage or defects are detected.

Use a cloth wetted with soap and warm water to clean the outer shells, headband and ear cushions.

If the headset gets wet from rain or sweat, remove the ear cushions and foam liners, and allow to dry before reassembly. Refer to "14.1. To remove and replace the hygiene kit".

**NOTE:** This headset is designed to withstand brief, shallow water immersion, including saltwater. Following water exposure and immersion, the headset should be dried using the instructions listed above. Once dry, the user should perform a visual inspection and perform a functions test. If the visual inspection reveals salt crystal formation, the headset should be quickly rinsed with fresh water and allowed to dry.

The connector of the product is made of stainless steel to have a barrier against corrosion. However, if used in a saltwater environment the connectors may need some extra maintenance:

1. Rinse the connector in ordinary water to remove any salt or saltwater.
2. Use a damp cloth to remove any water.
3. Ensure all remaining water is removed from the connector.
4. Apply WD-40 Specialist Silicone spray to connectors and leave on paper towel overnight.

Examine the ear cushions and foam liners regularly for damage. Ensure there are no cuts or tears and that the foam or gel cushions respond when compressed. After long use or improper storage, the ear cushions may become compressed and will no longer form a seal around the ear. A damaged ear cushion or foam liner must be replaced. Refer to "15. Spare parts and Accessories".

Replace the foam liners and ear cushions a minimum of twice a year and as needed.

**NOTE:** The environmental microphone windscreen serves a critical function in reducing wind noise that can interfere with environmental microphone performance.

Replace environmental/ambient microphone windscreens when torn or missing.

#### 14.1. TO REMOVE AND REPLACE THE HYGIENE KIT

1. Hold the inner edge of the ear cushion and pull it straight out.
2. Remove the old ear cushion.

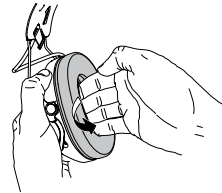

3. Remove the foam liner.

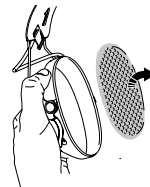

4. Put the new foam liner into the earcup.
5. Align the new ear cushion with the earcup.

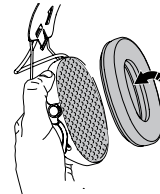

6. Push the ear cushion into place.

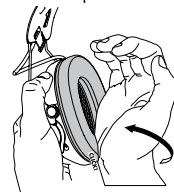

**CAUTION:** Make sure that the cushion cover is not pinched between the earcup and the ear cushion.

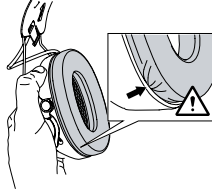

## 15. SPARE PARTS AND ACCESSORIES

Not all spare parts and accessories may be available in all markets.

Article number	Description
M194/2	Wind shield kit for environmental mic
1086 SV/1	Battery compartment cover
AGM/1	Headband ComTac™ VIII Headset
A47/1	Microphone guide
MT71/1	Boom microphone dynamic
P3ADG47-F SV/2	ARC rail attachment, 1 pair
HY68	Hygiene kit
HY80	Gel ring
M171/2	Wind protector for microphone, 2 pcs
HYM1000	Hygiene tape for boom microphone, black









## 16. STORAGE

- Store the product in a clean and dry area before and after use.
- Always store the product in the original packaging and away from any sources of direct heat or sunlight, dust and damaging chemicals.
- Storage temperature range:  $-20^{\circ}\text{C}$  ( $-4^{\circ}\text{F}$ ) to  $40^{\circ}\text{C}$  ( $104^{\circ}\text{F}$ ).
- Storage temperature range up to 72 hours:  $-55^{\circ}\text{C}$  ( $-67^{\circ}\text{F}$ ) to  $71^{\circ}\text{C}$  ( $160^{\circ}\text{F}$ ).
- When storing above  $50^{\circ}\text{C}$  ( $122^{\circ}\text{F}$ ), foam rings must be removed.
- Relative humidity:  $<90\%$ .
- Headband versions:  
Make sure that no force is applied to the headband and that the cushions are not compressed.
- Carrier attachment version:  
Ensure the earmuffs are in work mode position (refer to section 7.2.1) and that the cushions are not compressed.

**NOTE:** Remove the batteries when storing the product for long periods of time.

## 17. SYMBOLS

This chapter is general and explains the meaning of different symbols that can be found on labels, packaging, and/or on the product itself.

Symbol	Description
	Keep away from rain and keep in dry conditions (max. 90% humidity).
	The maximum and minimum temperature limits at which the item shall be stored.
	Information that relates to the operating instructions. The operating instructions should be considered when operating the device.
	Caution is necessary when operating the device. The current situation needs operator awareness or operator action to avoid undesirable consequences.
	The country of manufacture of products. The "CC" shall be replaced by the two-letter country code CN = China, PL = Poland, SE = Sweden or US = United States of America (ISO 3166-1). Date of manufacture is specified as YYYY/MM.
	The manufacturer of a product.
	WEEE (Waste of Electrical and Electronic Equipment). The product contains electrical and electronic components and must not be disposed of using standard refuse collection. Please consult local directives for disposal of electrical and electronic equipment.
	Recycling Symbol. Recycle this product at a recycling station for electrical and electronic equipment.

## 18. WARRANTY AND LIMITATION OF LIABILITY

**NOTE:** The following statements do not apply in Australia and New Zealand. Consumers should rely on their statutory rights.

### 18.1. WARRANTY

In the event any 3M Personal Safety Division product is found to be defective in material, workmanship, or not in conformity with any express warranty for a specific purpose, 3M's only obligation and your exclusive remedy shall be at 3M's option, to repair, replace or refund the purchase price of such parts or products upon timely notification of the issue by you and substantiation that the product has been stored, maintained and used in accordance with 3M's written instructions.

EXCEPT WHERE PROHIBITED BY LAW, THIS WARRANTY IS EXCLUSIVE AND IS IN LIEU OF ANY EXPRESS OR IMPLIED WARRANTY OR CONDITION OF MERCHANTABILITY, FITNESS FOR A PARTICULAR PURPOSE OR OTHER WARRANTY OR CONDITION OF QUALITY, OR THOSE ARISING FROM A COURSE OF DEALING, CUSTOM OR USAGE OF TRADE, EXCEPT OF TITLE AND AGAINST PATENT INFRINGEMENT.

3M has no obligation under this warranty with respect to any product that has failed due to inadequate or improper storage, handling, or maintenance; failure to follow product instructions; or alteration or damage to the product caused by accident, neglect, or misuse.

### 18.2. LIMITATION OF LIABILITY

EXCEPT WHERE PROHIBITED BY LAW, IN NO EVENT SHALL 3M BE LIABLE FOR ANY DIRECT, INDIRECT, SPECIAL, INCIDENTAL OR CONSEQUENTIAL LOSS OR DAMAGES (INCLUDING LOST PROFITS) ARISING FROM THIS PRODUCT, REGARDLESS OF THE LEGAL THEORY ASSERTED. THE REMEDIES SET FORTH HEREIN ARE EXCLUSIVE.

### 18.3. NO MODIFICATION

Modifications to this device shall not be made without the written consent of 3M Company. Unauthorized modifications may void the warranty and the user's authority to operate the device.

## 19. DISPOSAL

### 19.1. BATTERY DISPOSAL

Many rechargeable batteries are required to be recycled by local, state/province, and national laws. To properly recycle/dispose of the battery or battery pack, always follow local solid waste disposal regulations. Additionally in the United States and Canada, 3M Company is partnering with Call2Recycle (RBRC) to provide recycling service to you to help ensure that the rechargeable batteries within our products are recycled properly. To assist you in using this service call the Call2Recycle battery recycling information help line at 1-800-8-BATTERY (1-800-822-8837) or consult Call2Recycle's battery recycling guidance online at [www.call2recycle.org](http://www.call2recycle.org).



### 19.2. ELECTRONIC WASTE DISPOSAL

The device is to be disposed of in accordance with local laws and regulations.

## Orejera 3M™ PELTOR™ ComTac™ VIII MT14H418A\*\*

\*\* Designa una variante de producto

### 1. INTRODUCCIÓN

¡Felicidades y gracias por elegir esta orejera de soluciones de comunicación!

#### 1.1. USO PREVISTO

Esta orejera tiene por objeto ayudar a proteger contra niveles de ruido dañinos y sonidos fuertes, al mismo tiempo que permite al usuario escuchar el entorno con micrófonos ambientales, y la comunicación de dos vías en niveles bajos de ruido, con dispositivos externos de comunicación. Todos los usuarios deben leer y comprender las instrucciones de empleo proporcionadas y estar familiarizados con el uso de este aparato.

Los productos 3M PSD están destinados exclusivamente a uso profesional.

Leer y seguir siempre las indicaciones del manual de instrucciones.

### 2. SEGURIDAD

#### 2.1. IMPORTANTE

Antes de usar el aparato, el usuario debe leer, comprender y observar toda la información de seguridad de estas instrucciones. Conservar estas instrucciones para referencia futura. Para más información y consultas, contactar con el servicio técnico de 3M. Ver los datos de contacto en la última página de este manual.



#### ADVERTENCIA

Este protector auditivo ayuda a reducir la exposición a ruido peligroso y otros sonidos fuertes. Si los protectores auditivos se usan incorrectamente o si no se usan siempre que se está expuesto a ruido peligroso, existe riesgo de pérdida auditiva o lesiones en el oído. Para el uso correcto, consultar con el supervisor y el manual de instrucciones, o llamar al servicio técnico de 3M. Si el oído parece atenuado o si se oye un pitido o zumbido durante o después de la exposición al ruido (incluso disparos), o si por cualquier otro motivo se sospecha la existencia de un problema auditivo, abandonar inmediatamente el lugar ruidoso y consultar a un médico y/o al supervisor.

**La inobservancia de estas instrucciones comporta riesgo de daños personales graves y peligro de muerte:**

- La escucha de comunicación por audio puede reducir la percepción de la situación y la capacidad de escuchar señales de advertencia. Permanecer alerta y regular el volumen de audio al nivel más bajo aceptable.
- Para reducir los riesgos de incendio y explosión, no usar este producto en atmósferas potencialmente explosivas.

**La inobservancia de estas instrucciones puede reducir la protección proporcionada por las orejeras y comporta riesgo de pérdida auditiva:**

- U.S. EPA define NRR (valor de atenuación sonora) como la medida de la atenuación sonora del protector auditivo. Sin embargo, 3M no garantiza la idoneidad de NRR para este propósito. 3M recomienda encarecidamente probar el encaje personal de los protectores auditivos. Las investigaciones indican que algunos usuarios pueden obtener una atenuación sonora inferior a la indicada por el/ los valor/es de atenuación del envase, debido a variaciones en ajuste, habilidad de colocación y motivación de los usuarios. Consultar la normativa aplicable y la guía sobre el ajuste del/de los valor/es nominal/es de atenuación sonora. Se recomienda reducir el valor NRR en un 50% para estimar mejor la protección típica.
- Asegurar que el protector auditivo se selecciona, encaja, ajusta y mantiene correctamente. Un encaje inadecuado de este aparato reducirá su eficacia atenuadora de ruido. Consultar las instrucciones adjuntas para un ajuste adecuado.
- No usar la orejera en modo de tapón auditivo sin tener tapones auditivos correctamente colocados bajo las cazoletas, dado que el aumento del volumen de audio puede alcanzar un nivel poco seguro. Si no se usan tapones auditivos correctamente colocados cuando se opera en modo de tapón auditivo, hay riesgo de pérdida auditiva o lesión auricular.
- Inspeccionar el producto cuidadosamente antes de cada uso. Si el protector auditivo se daña, elegir un protector auditivo en perfecto estado o evitar el entorno ruidoso.
- Si es necesario usar equipo de protección individual adicional (p.ej., gafas protectoras, máscaras respiratorias, etc.), usar patillas o cintas flexibles de perfil bajo para minimizar la interferencia con los aros de sellado. Quitar todos los artículos innecesarios (p.ej., cabello, sombrero, joyas, auriculares, cubiertas higiénicas, etc.) que puedan interferir con el sello de la almohadilla de la orejera y reducir la protección de la misma.
- No doblar ni cambiar la forma de la diadema o la cinta de nuca, y asegurar que haya fuerza suficiente para retener la orejera firmemente colocada.
- La orejera, y especialmente las almohadillas, pueden deteriorarse con el uso y deben revisarse con frecuencia para ver si tienen grietas y fugas, por ejemplo. Cuando la orejera se usa regularmente, cambiar los aros de sellado y los revestimientos de espuma por lo menos dos veces al año para mantener una atenuación, higiene y confort constantes.
- La salida del circuito de audio eléctrico de este protector auditivo puede exceder el nivel sonoro límite diario. Regular el volumen de audio al nivel más bajo aceptable. Los niveles sonoros de dispositivos externos conectados, como radiotéfonos y teléfonos, pueden sobrepasar los niveles de seguridad y debe limitarlos el usuario. Usar siempre dispositivos externos en el nivel sonoro más bajo posible para cada situación. Limitar el tiempo de exposición a niveles peligrosos según determine el patrono y la normativa aplicable. Si el oído parece atenuado o si se oye un pitido o zumbido durante o después de cualquier exposición a sonido, o si por cualquier otro motivo se sospecha que hay un problema auditivo, abandonar inmediatamente el lugar ruidoso y consultar a un médico y/o al supervisor.

## 2.2. ¡PRECAUCIÓN!

- Riesgo de explosión si la batería se sustituye por una unidad de tipo incorrecto.
- No cargar baterías a más de 45 °C de temperatura.
- Usar sólo baterías aplicables:

Batería	AA	AAA
<b>No recargable</b>	Alcalina	Alcalina
<b>No recargable</b>	Zinc carbono	Zinc carbono
<b>3M™ PELTOR™ no recargable</b>	-	Litio
<b>3M™ PELTOR™ recargable</b>	LR6NM Ni-MH	LR03NM Ni-MH
<b>NEXcell® EnergyON® recargable</b>	AA 2.100 mAh Ni-MH	AAA 800 mAh Ni-MH

No mezclar baterías alcalinas con unidades normales (zinc-carbono) o recargables. Podría ser que estas baterías recargables no estén disponibles en todos los mercados. Para más información, contactar con 3M.

- Con baterías de ion de litio hay riesgo de incendio y quemaduras. No abrir, aplastar ni calentar a más de 55 °C, ni incinerar.
- Usar siempre repuestos 3M específicos de producto. El uso de repuestos no autorizados puede reducir la protección que proporciona este producto.

## 2.3. NOTA

- Este protector auditivo, cuando se usa según el manual de instrucciones, ayuda a reducir la exposición a ruidos continuos como ruidos industriales, ruido de vehículos y aviones, y ruidos impulsivos fuertes como disparos. Es difícil pronosticar la protección auditiva necesaria y/o real obtenida durante la exposición a ruidos impulsivos. Para ruido de disparo, afectan al rendimiento factores como el tipo de arma, el número de tiros, la selección correcta, la colocación y uso de protector auditivo, el cuidado adecuado del protector auditivo y otras variables. Para más información sobre protección auditiva contra ruido impulsivo, visitar [www.3M.com/hearing](http://www.3M.com/hearing).
- Esta orejera tiene entrada de audio eléctrica. El usuario debe comprobar que funciona correctamente antes de usarlo. Si se detecta distorsión o fallo, el usuario debe seguir las instrucciones del fabricante.
- Al seleccionar accesorios para equipos respiratorios de protección individual, como protectores auditivos montados en casco de seguridad, ver la etiqueta de homologación NIOSH o consultar con el servicio técnico de 3M para las configuraciones aprobadas.
- Intervalo de temperaturas de funcionamiento: Entre -40 °C y 55 °C
- En temperaturas bajo cero los usuarios deben calentar las orejeras antes de usarlas.
- No mezclar baterías viejas con nuevas.
- Para la eliminación correcta de las baterías, seguir la normativa local en materia de eliminación de residuos sólidos.
- ¡Atención! Las imágenes de producto son sólo para ilustrar.

## 2.4. DECLARACIONES REQUERIDAS POR U.S. EPA

Un encaje inadecuado de este aparato reducirá su eficacia atenuadora de ruido. Consultar las instrucciones adjuntas para un ajuste adecuado.

Aunque es posible recomendar protectores auditivos para protección contra los efectos dañinos del ruido impulsivo, el valor de atenuación sonora (NRR) se basa en la atenuación del ruido continuo y podría no ser un indicador preciso de la protección posible contra ruido impulsivo como, por ejemplo, disparos de armas de fuego (redacción requerida por EPA).

El nivel de ruido que entra en el oído de una persona cuando se usa un protector auditivo tal como está indicado es muy aproximado a la diferencia entre el nivel de ruido ambiental con ponderación A y el valor NRR.

Ejemplo:

1. El nivel de ruido ambiental medido en el oído es de 92 dB(A).
2. El valor NRR es de 22 decibelios (dB).
3. El nivel de ruido que entra en el oído es aproximadamente igual a 70 dB(A).

**PRECAUCIÓN:** Para entornos ruidosos en que predominan frecuencias de menos de 500 Hz debería usarse el nivel de ruido ambiental con ponderación C.

## 3. HOMOLOGACIONES

Es posible que no todas las homologaciones mencionadas en este capítulo sean aplicables a su modelo específico. Si una homologación no es aplicable a su modelo, ello se indica en la/s etiqueta/s del mismo.

### 3.1. INFORMACIÓN SOBRE FCC E ISED

Este dispositivo cumple con la parte 15 de la normativa FCC y las normas y especificaciones sobre radio exenta de licencia de ISED Canada. El funcionamiento está sujeto a las dos condiciones siguientes:

1. Este aparato no puede causar interferencia dañina; y
2. Este aparato debe aceptar cualquier interferencia recibida, incluso interferencias que puedan causar funcionamiento indeseable.

**NOTA:** Este aparato ha sido probado y se ha comprobado que cumple con los límites para un dispositivo digital de clase B, de conformidad con la parte 15 de la normativa FCC. Estos límites están diseñados para proporcionar una protección razonable contra interferencias dañinas en instalaciones residenciales. Este aparato genera, usa y puede radiar energía de radiofrecuencia y, si no se instala y usa de acuerdo con las instrucciones, puede causar interferencia dañina en comunicaciones por radio. Sin embargo, no hay garantía de que no se producirá interferencia en una instalación particular. En caso de que este aparato cause interferencia dañina a recepción de radio o televisión, lo que se puede determinar encendiéndolo y apagándolo, se recomienda intentar arreglarlo con una de las medidas siguientes:

- Reorientar o cambiar la posición de la antena receptora.

- Aumentar la distancia de separación entre los dos dispositivos que interfieren.
- Consultar con el servicio técnico de 3M.

CAN ICES-003(B) / NMB-003(B)

## 4. EXPLICACIÓN DE LAS TABLAS ESTÁNDAR

La atenuación sonora se ha obtenido con el aparato apagado.

### 4.1. NA

U.S. EPA define NRR (valor de atenuación sonora) como la medida de la atenuación sonora del protector auditivo. Sin embargo, 3M no garantiza la idoneidad de NRR para este propósito. 3M recomienda encarecidamente probar el encaje personal de los protectores auditivos. Las investigaciones indican que algunos usuarios pueden obtener una atenuación sonora inferior a la indicada por el/los valor/es de atenuación del envase, debido a variaciones en ajuste, habilidad de colocación y motivación de los usuarios. Consultar la normativa aplicable y la guía sobre el ajuste del/de los valor/es nominal/es de atenuación sonora. Se recomienda reducir el valor NRR en un 50% para estimar mejor la protección típica.

### 4.2. NORMAS ANSI S3.19-1974 (EE.UU.) Y CSA CSA Z94.2 (CANADÁ)

Ref. de tabla	Descripción
A:A	Orejera de diadema con almohadillas de espuma
A:B	Orejera de diadema con almohadillas de gel
A:C	Fijación de soporte, orejeras con almohadillas de espuma en casco 3M Combat High Cut Ballistic C105HC
A:D	Fijación de soporte, orejeras con almohadillas de gel en casco 3M Combat High Cut Ballistic C105HC
A:E	Modo de protección dual. Orejera ComTac VIII con almohadillas de espuma + TEP-300 con puntas auriculares de comunicación UltraFit
A:F	Modo de protección dual. Orejera ComTac VIII con almohadillas de gel + TEP-300 con puntas auriculares de comunicación CCC-GRM-25
A:G	Modo de protección dual. Orejera ComTac VIII con almohadillas de gel + TEP-300 con puntas auriculares de comunicación Skull Screw
A:1	$f$ = Frecuencia (Hz)
A:2	Atenuación media (dB)

Ref. de tabla	Descripción
A:3	Desviación normal (dB)
A:4	NRR = Valor de reducción de ruido
A:5	CSA Class (CSA = Canadian Standard Association)

## 5. COMPONENTES

(Figura C)

- C:1 Diadema
- C:2 Cable de diadema
- C:3 Aro de sellado
- C:4 Revestimiento de espuma
- C:5 Varilla de diadema
- C:6 Guía
- C:7 Conector de micrófono de comunicación
- C:8 Micrófono de comunicación
- C:9 Brazo de micrófono de comunicación
- C:10 Tornillo ajustable
- C:11 Micrófono ambiental
- C:12 Botón [+]
- C:13 Cable de entrada externa (PUR) (sólo en modelos específicos)
- C:14 Botón [-]
- C:15 Cazoleta
- C:16 Tapa de compartimento de baterías
- C:17 Guía para el cable de diadema
- C:18 Guía de micrófono de comunicación

## 6. CONFIGURACIÓN

### 6.1. GENERALIDADES

La información contenida en esta sección corresponde al producto preparado para funcionar.

### 6.2. REMOCIÓN/COLOCACIÓN DE LA/LAS BATERÍAS

Antes de cambiar la/las batería/baterías, el usuario debe leer y comprender el contenido del capítulo "2. Seguridad".

La orejera ComTac™ VIII funciona con 2 baterías AAA.

**NOTA:** La orejera indicará nivel bajo de las baterías con el mensaje de voz "carga baja de pilas/batería".

1. Levantar la parte interior de la tapa del compartimento de baterías.
2. Mover la tapa del compartimento de baterías hacia fuera.

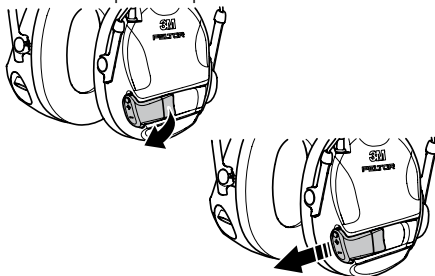

3. Insertar las baterías en el compartimento de baterías, como en la figura.

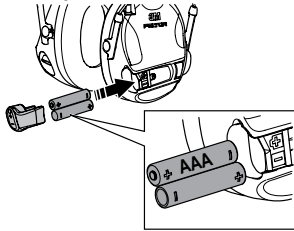

4. Cerrar la tapa del compartimento de baterías.
5. Mover la tapa del compartimento de baterías hacia la cazoleta hasta que suene un chasquido.

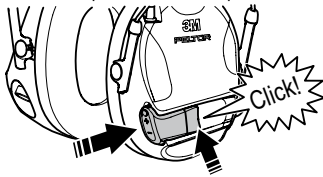

### 6.2.1. TIEMPO DE FUNCIONAMIENTO

El tiempo de uso continuo típico que se puede esperar de la batería de la orejera es de 50 horas aproximadamente.

**NOTA:** El tiempo de funcionamiento puede variar en función del entorno, la temperatura y la antigüedad/estado de las baterías.

## 7. INSTRUCCIONES DE MONTAJE

Inspeccionar el producto cuidadosamente antes de cada uso. Si el protector auditivo se daña, elegir un protector auditivo en perfecto estado o evitar el entorno ruidoso.

### 7.1. DIADEMA

1. Colocar las cazoletas sobre las orejas.

**NOTA:** La diadema debe atravesar la parte superior de la cabeza.

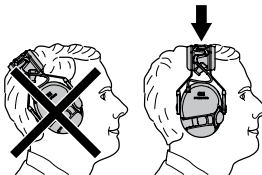

2. Sujetar la cazoleta y mover la varilla de diadema hacia arriba o abajo.

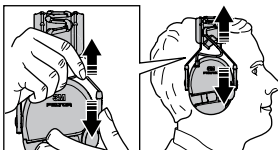

### 7.2. FIJACIÓN DE CASCO DE SEGURIDAD

1. Insertar el borde inferior (A) de la fijación del conector ARC (conector de rail de accesorios) en la ranura de entrada del mismo.

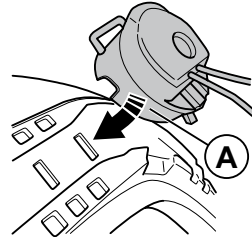

**NOTA:** El conector ARC debe posicionarse como en la ilustración.

2. Mover hacia delante para fijar en la posición. El acoplamiento cuadrado (B) debe quedar arriba.

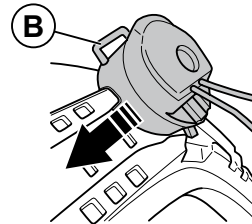

**NOTA:** El conector ARC debe colocarse directamente sobre la oreja para asegurar el posicionamiento correcto de la cazoleta de la orejera.

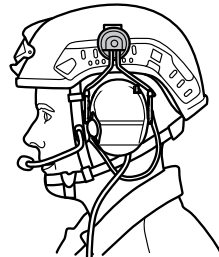

### 7.2.1. COLOCACIÓN DE LA FIJACIÓN DE CASCO DE SEGURIDAD EN MODO DE TRABAJO

1. Mover la cazoleta hacia dentro hasta que suene un chasquido garantizando que las cazoletas están fijadas en posición.

**NOTA:** Procurar que las almohadillas envuelvan las orejas.

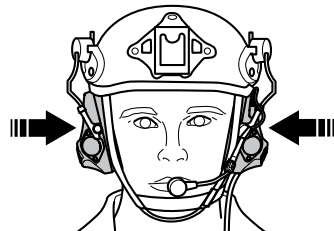

**7.2. COLOCACIÓN DE LA FIJACIÓN DE CASCO DE SEGURIDAD EN MODO DE VENTILACIÓN**

1. Tirar de las cazoletas hacia fuera hasta que se posicionen con un chasquido, dejando un espacio entre los aros de sellado y las orejas.

**NOTA:** La orejera no proporciona ninguna protección auditiva cuando está en modo de ventilación.

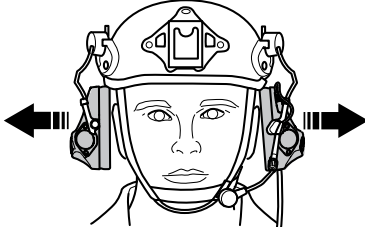

**NOTA:** Para evitar daños en el brazo de ajuste de cazoletas, no girarlas al ponerlas contra el casco de seguridad.

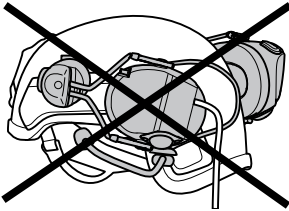

**7.3. MONTAJE DEL MICRÓFONO DE HABLA**

Para maximizar el rendimiento del micrófono de comunicación en sitios ruidosos, colocarlo muy cerca de la boca (< 3 mm).

**NOTA:** Cuando el aparato se usa a grandes altitudes/en aviación, la presión ambiental puede disminuir rápidamente y afectar a la sensibilidad del micrófono de comunicación; por ejemplo, durante el ascenso de helicópteros. Si ocurre esto, acercar más el micrófono y/o hablar más alto para aumentar la presión en la membrana del micrófono de comunicación.

**7.3.1. AJUSTE DEL MICRÓFONO**

1. Plegar el micrófono hacia la comisura de la boca.
2. Aflojar el tornillo de ajuste.

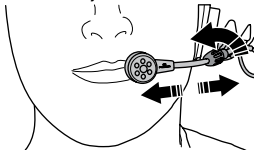

3. Ajustar la distancia del micrófono, < 3 mm.

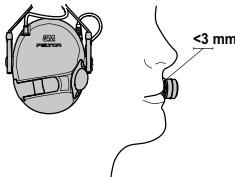

4. Apretar el tornillo de ajuste.

**7.4. APLICACIÓN DE CINTA ADHESIVA PROTECTORA DE MICRÓFONO**

**NOTA:** Para un rendimiento óptimo, cambiar la cinta protectora cuando esté dañada, sucia o deformada.

1. Cortar unos 10 cm de cinta protectora. Ver "15. Repuestos y accesorios".
2. Quitar la lámina posterior de la cinta protectora.
3. Envolver la cinta protectora alrededor del micrófono.

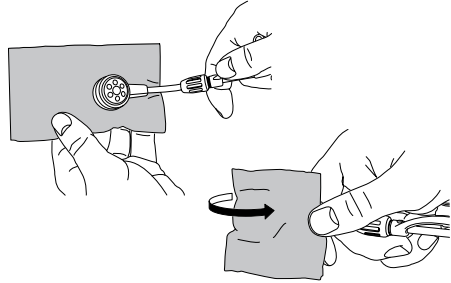

4. Presionar la cinta protectora.

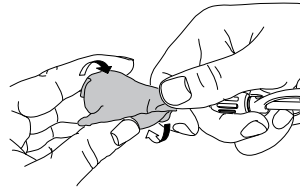

**8. INSTRUCCIONES DE MANEJO**

**8.1. ENCENDIDO/APAGADO DE LA OREJERA**

1. Mantener pulsado el botón [+] durante 3 segundos como mínimo.

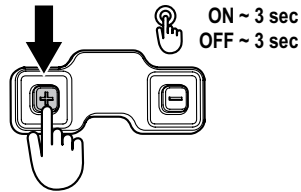

La orejera indicará el modo de encendido con el mensaje de voz adecuado: "encendido" o "apagado".

**8.2. REGULACIÓN DEL VOLUMEN**

- Pulsar brevemente el botón [+] para aumentar el volumen ambiental.
- Pulsar brevemente el botón [-] para reducir el volumen ambiental.
- Para desactivar el micrófono ambiental, pulsar el botón [-] hasta oír el mensaje de voz "escucha ambiental desactivada". Ahora la orejera está en modo silencioso.

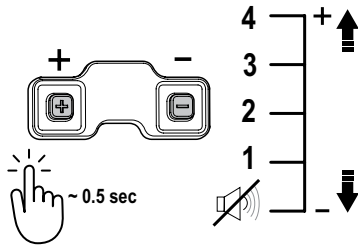

La orejera indicará con un pitido que se ha alcanzado el volumen máximo.

### 8.3. MODO DE PROTECCIÓN DUAL Y TAPÓN AUDITIVO

La orejera ComTac™ VIII está diseñada para posibilitar la protección auditiva dual en la exposición a ruido alto. Se puede usar TEP-300 o un protector auditivo no electrónico (pasivo) debajo de la orejera ComTac™ VIII para conseguir protección auditiva dual. Cuando se usa un protector auditivo no electrónico (pasivo), puede ser necesario poner ComTac™ VIII en modo de tapón auditivo para mantener la conciencia auditiva ambiental y las comunicaciones.

**NOTA:** Para obtener doble protección, el usuario debe conseguir un encaje adecuado de los protectores auditivos en la oreja y sobre la oreja.

#### 8.3.1. PROTECCIÓN DUAL CON TEP-300

1. Insertar y encender TEP-300. Ver el manual de instrucciones de TEP-300.
2. Colocar la orejera ComTac™ VIII sobre las orejas y encenderla. Ver la sección "8.1. Encendido/apagado de la orejera".

#### 8.3.2. PROTECCIÓN DUAL CON PROTECTOR AUDITIVO PASIVO Y MODO DE TAPÓN AUDITIVO

El modo de tapón auditivo es útil cuando se requiere protección auditiva doble y el usuario prefiere un protector auditivo pasivo, como el tapón auditivo 3M™ E-A-R™ Classic.

**¡ADVERTENCIA!** No usar la orejera en modo de tapón auditivo sin tener tapones auditivos correctamente colocados bajo las cazoletas, dado que el aumento del volumen de audio puede alcanzar un nivel poco seguro. Si no se usan tapones auditivos correctamente colocados cuando se opera en modo de tapón auditivo, hay riesgo de pérdida auditiva o lesión auricular.

1. Colocar correctamente el protector auditivo pasivo.
2. Colocar la orejera ComTac™ VIII sobre las orejas.

#### Si la orejera está apagada.

3. Mantener pulsado el botón [+] hasta oír el mensaje de voz "encendido".
4. Seguir pulsando el botón [+] hasta que un mensaje de voz confirme "modo de tapón auditivo".
5. Para desactivar el modo de tapón auditivo, apagar ComTac™ VIII.

#### Si la orejera está encendida:

3. Mantener pulsado el botón [+] hasta oír el mensaje de voz "apagado".
4. Seguir pulsando el botón [+] hasta que un mensaje de voz confirme "modo de tapón auditivo".
5. Para desactivar el modo de tapón auditivo, apagar ComTac™ VIII.

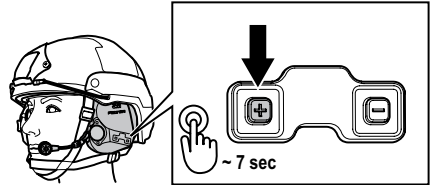

**NOTA:** Primero, la orejera indicará que el producto está desactivado. Seguir pulsando el botón [+] hasta que un mensaje de voz indique "modo de tapón auditivo".

## 9. FUNCIONES DE MENÚ

### 9.1. NAVEGACIÓN EN EL SISTEMA DE MENÚS

- Pulsar simultáneamente los botones [+] y [-] para entrar en el sistema de menús. La orejera indicará que el usuario ha entrado en el menú, con el mensaje de voz "menú".

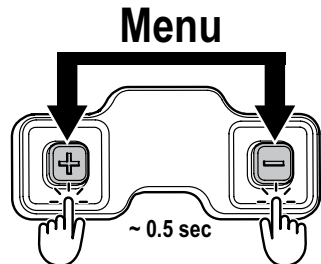

- Para avanzar en el sistema de menús, pulsar brevemente el botón [-].
- Pulsar brevemente el botón [+] para confirmar o acceder a un submenú.

**NOTA:** Un mensaje de voz en la orejera indicará las opciones de menú y la configuración.

Para salir del menú, pulsar simultáneamente los botones [+] y [-].

La orejera saldrá automáticamente del menú si no se pulsa ningún botón dentro de 10 segundos.

#### 9.1.1. MENÚ DE LA OREJERA COMTAC™ VIII

- Modo de escucha ambiental
- Volumen de radio
- Configuración avanzada
  - Balance
  - Volumen de micrófono
  - Sensibilidad del micrófono
  - Estado de batería
  - Tipo de batería

- Apagado automático
- Señales de advertencia
- Ambiente sonoro
- Idioma
- Restablecer parámetros predeterminados de fábrica

## 9.2. MODO DE ESCUCHA AMBIENTAL

### ESCUCHA DEL SONIDO AMBIENTAL, SINOPSIS

La finalidad de esta orejera es proteger el oído del usuario en entornos ruidosos, amortiguando los sonidos. Para ayudar a mantener la concienciación auditiva, la orejera puede amplificar los sonidos ambientales mediante ajustes.

Para ayudar al usuario en diferentes entornos acústicos, hay dos modos de escucha con cinco ajustes de volumen cada uno. El usuario debe regular el ajuste de volumen para optimizarlo según sus necesidades acústicas en un entorno determinado.

Cuando se opera en entornos de bajo ruido (como en posición de observación oculta), puede ser preferible el volumen máximo.

Cuando se opera en niveles de ruido muy altos y al monitorear comunicaciones por radio, se recomienda la escucha ambiental desactivada (silencio).

El uso de la orejera en el ajuste máximo de volumen para todos los entornos acústicos puede producir fatiga auditiva y reducir el beneficio del aparato.

### MODOS DE ESCUCHA

La función de escucha ambiental está disponible en dos modos: Clásico y avanzado

El modo clásico permite regular el volumen en cinco pasos, aumentando o reduciendo el nivel sonoro de la escucha ambiental.

El modo avanzado incluye perfiles de audio de misión (MAP = Mission Audio Profiles) con una combinación de cambios de volumen y frecuencia en 5 pasos para optimizar la escucha en distintos entornos acústicos.

Los 5 perfiles de MAP se describen en la tabla siguiente:

Ajuste de MAP	USO PREVISTO
Modo avanzado 1 (Escucha ambiental desactivada)	Para reducción máxima del sonido cuando hay mucho ruido y al monitorear radio o NIB.
Modo avanzado 2 (Confort)	Para confort en entornos muy ruidosos.
Modo avanzado 3 (Conversación)	Para aproximación cercana a escucha a oreja abierta y localización de sonido. Ajuste ideal para uso extendido cuando no se necesitan otros modos.
Modo avanzado 4 (Caminata)	Para concienciación situacional alta cuando se camina en un entorno de poco ruido.
Modo avanzado 5 (Observación)	Para concienciación auditiva máxima y detección de sonido en entornos sin ruido.

## 9.3. VOLUMEN DE RADIO

La opción de volumen de radio ajusta el nivel de volumen de la orejera para las comunicaciones de dispositivos externos.

1 (Bajo)	2 (Alto)	Auto (ambiente sonoro activado)
-------------	-------------	------------------------------------

La opción Auto se ajusta automáticamente entre nivel alto y bajo dependiendo del ruido ambiental.

**NOTA:** Al comunicar por una radio de conexión externa, poner el volumen de radio en el ajuste audible más bajo para ayudar a prevenir la exposición a niveles de sonido potencialmente peligrosos de transmisiones de radio a volumen alto.

## 9.4. CONFIGURACIÓN AVANZADA

Activada | Desactivada

El menú de ajustes avanzados incluye los ajustes adicionales descritos en 9:5-9:14. Cuando se activan, los pasos del menú de ajustes avanzados se añaden a los pasos del menú normal. Se desactivan automáticamente cuando se retorna del menú.

## 9.5. BALANCE

El ajuste de balance regula el balance del volumen entre la oreja derecha y la izquierda. Hay siete ajustes de nivel:

Centro	Derecha	Derecha	Máximo	Máximo	Izquierda	Izquierda
	1	2	derecha	izquierda	2	1

**NOTA:** Cambiando el balance desde el centro hasta una cazoleta específica no incrementa la salida máxima en la misma.

## 9.6. VOLUMEN DE MICRÓFONO

Aumenta o reduce el volumen del micrófono de habla desde la orejera hacia el dispositivo de audio externo.

1 (bajo)	2	3 (predeterminado)	4	5 (alto)
-------------	---	-----------------------	---	-------------

**NOTA:** Es posible que esta opción de menú no esté en todos los modelos de ComTac.

**NOTA:** Esta función puede ser afectada por el dispositivo de audio externo.

## 9.7. SENSIBILIDAD DEL MICRÓFONO

La sensibilidad del micrófono se puede ajustar para funcionar con distintas conexiones, como sistemas de intercomunicación de aviones y teléfonos celulares.

- Baja (predeterminada) – simulación de micrófono dinámico, como en radiotelefonos.
- Media – simulación de micrófono electret, como teléfonos celulares.
- Alta – simulación de micrófono de carbono, como en sistemas de intercomunicación de aviones.

**NOTA:** Es posible que esta opción de menú no esté en todos los modelos de ComTac.

## 9.8. ESTADO DE BATERÍA

El estado actual de las baterías se mide y presenta al usuario.

## 9.9. TIPO DE BATERÍA

Determinar el tipo de batería en la orejera ComTac™ VIII. El tipo de batería se usa para estimar la duración de las baterías.

- Alcalina – Pone el modo de batería en alcalina.
- Litio – Pone el modo de batería en litio.
- Recargable NiMH – Pone el modo de batería en recargable.

## 9.10. APAGADO AUTOMÁTICO

La orejera tiene función de apagado automático para ahorrar baterías por si el usuario olvida apagarla después de usarla. Esta función se puede desactivar en este menú.

- Aactivada – La orejera ComTac™ VIII se apaga automáticamente 4 horas después de la última pulsación de botón. El temporizador de 4 horas se restablece pulsando un botón de control.
- Desactivada – La orejera ComTac™ VIII no se apaga automáticamente.

## 9.11. SEÑALES DE ADVERTENCIA

Activada | Desactivada

Habilita o inhabilita los distintos mensajes de audio o señales de advertencia que se oyen en la orejera.

## 9.12. AMBIENTE SONORO

Activada | Desactivada

Ambiente sonoro habilita cambios automáticos en la configuración del producto en función del entorno del usuario.

Cuando se activa la opción de ambiente sonoro , se activan las funciones siguientes:

- Volumen de radio aumentado en ruido continuo (cuando el volumen de radio se pone en modo automático).
- Volumen de mensaje de voz aumentado en ruido continuo.
- Ruido estático/siseo de radio reducido entre transmisiones.

**¡ADVERTENCIA!** Cuando está activada la función de ambiente sonoro, el ajuste de volumen de radio de la orejera se pone en 'Auto' (lo que aumenta automáticamente el volumen de radio en entornos ruidosos) o el ajuste de volumen de radio de pone en 'Alto' se amplifica la señal de comunicación por radio dentro de la cazoleta. Si el volumen en la orejera es demasiado alto, reducir el volumen en la radio o desactivar la función de ambiente sonoro.

## 9.13. IDIOMA

Configura el idioma de los mensajes de voz, seleccionando entre los idiomas instalados. Idiomas disponibles en la orejera: "English" (inglés) – "Spanish" (español) – "French" (francés) – "German" (alemán).

## 9.14. RESTABLECER PARÁMETROS PREDETERMINADOS DE FÁBRICA

Restablece los ajustes originales de la orejera ComTac™ VIII.

## 10. LOCALIZACIÓN Y CORRECCIÓN DE FALLOS

Problema	Causas posibles	Sugerencias
La orejera ComTac™ VIII no se enciende.	Carga insuficiente de las baterías.	Cambiar las baterías.
	Baterías incorrectamente colocadas o ausentes.	Comprobar que las baterías están correctamente colocadas en el compartimento de baterías de la orejera ComTac™ VIII.
	La tapa del compartimento de baterías no está completamente cerrada.	Comprobar que la tapa del compartimento de baterías está completamente cerrada.
Es difícil oír los sonidos ambientales.	La orejera no está encendida.	Comprobar que la orejera está encendida.
	Volumen demasiado bajo.	Aumentar el ajuste de volumen hasta el nivel que maximiza la escucha.
El dispositivo no envía y/o no recibe comunicaciones de radio.	El micrófono con brazo está demasiado lejos de la boca.	Para problemas de transmisión, controlar la posición del micrófono con brazo.
	La comunicación por radio está desactivada.	Comprobar que la radio está encendida. Poner el volumen de la radio en un nivel audible.
	Cables incorrectamente conectados.	Comprobar que todos los cables están conectados con seguridad y en el puerto correcto del adaptador o la radio.
Transmisión demasiado fuerte.	Ajuste incorrecto de la sensibilidad del micrófono.	Intentar cambiar el ajuste de la sensibilidad del micrófono para adaptarla al dispositivo externo.

## 11. CONVERSIÓN DE LA OREJERA, DESDE DIADEMA A FIJACIÓN DE CASCO DE SEGURIDAD

1. Desconectar el cable de micrófono de la cazoleta izquierda.

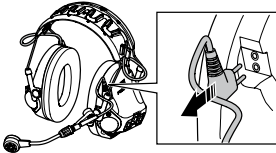

2. Quitar el cable de diadema de la diadema.

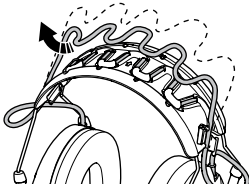

3. Girar la cazoleta sin micrófono 90 grados para soltar la posición.

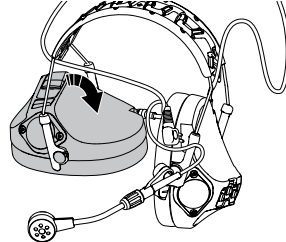

4. Mover la guía hacia fuera.

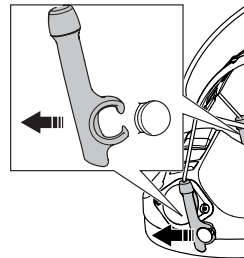

**NOTA:** Podría ser necesario aplicar un poco de fuerza para separar las guías de la cazoleta.

5. Girar la cazoleta con micrófono 90 grados para soltar la posición.

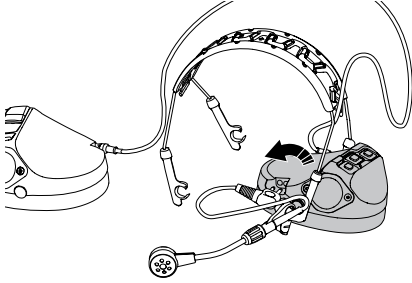

6. Mover las guías y el soporte de micrófono hacia fuera.

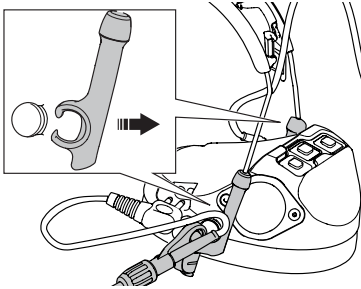

**NOTA:** Podría ser necesario aplicar un poco de fuerza para separar las guías de la cazoleta.

7. Quitar el micrófono de pértiga de la guía de brazo de micrófono, con un movimiento giratorio tal como se muestra.

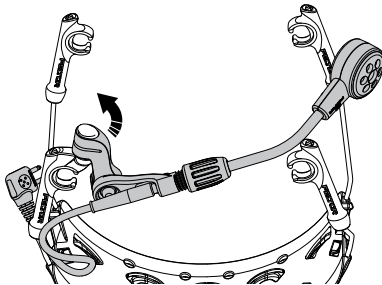

8. Montar el micrófono de pértiga en la guía de brazo de micrófono en la fijación del casco, con un movimiento giratorio. Asegurar que el micrófono está totalmente montado.

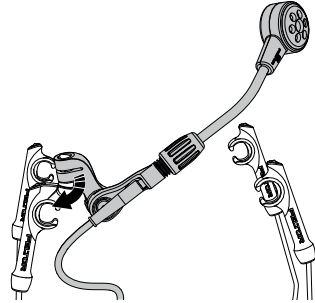

9. Preparar la guía de brazo de micrófono, girándola 180 grados tal como se muestra.

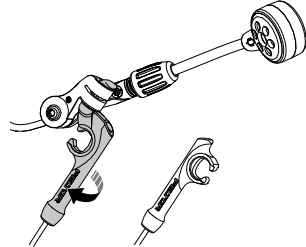

**NOTA:** La guía de brazo del micrófono de pértiga se monta en la cazoleta en dirección contraria a las demás guías.

10. Girar la cazoleta sin compartimento de baterías según la ilustración y montar las guías en la cazoleta.

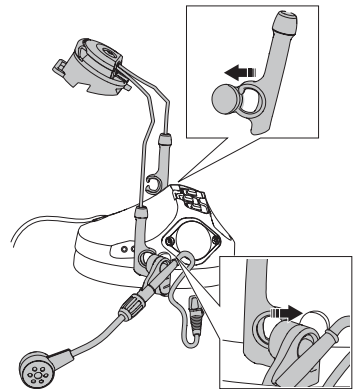

**NOTA:** La fijación de casco de seguridad con micrófono de pértiga debe montarse en la cazoleta con el teclado con el conector de micrófono.

**NOTA:** La fijación de casco de seguridad con la guía de micrófono de pértiga se instala en dirección contraria a las demás guías.

**NOTA:** El cable de diadema debe estar dentro de la varilla de diadema.

11. Girar la cazoleta 90 grados para fijar la posición.

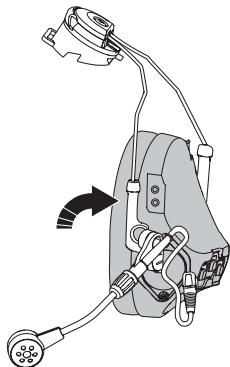

12. Girar la otra cazoleta según la ilustración y montar las guías en la cazoleta.

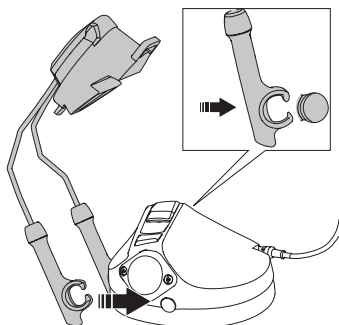

**NOTA:** El cable de diadema debe estar dentro de la varilla de diadema.

13. Girar la cazoleta 90 grados para fijar la posición.

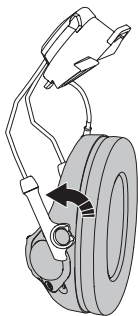

14. Conectar el cable de micrófono a las cazoletas.

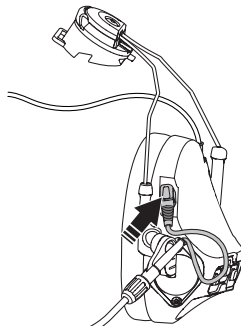

15. Ahora la orejera está preparada para montarla en un casco de seguridad.

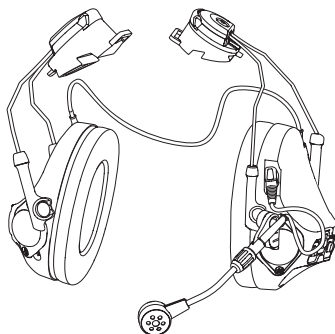

**NOTA:** Para más información sobre cómo montar el adaptador de casco de seguridad en éste: Ver la sección "7.2. Fijación de casco de seguridad".

## 12. CONVERSIÓN DE LA OREJERA, DESDE FIJACIÓN DE CASCO DE SEGURIDAD A DIADEMA

1. Desconectar el cable de micrófono de la cazoleta izquierda.

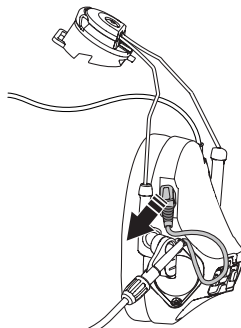

2. Girar la cazoleta sin micrófono 90 grados para soltar la posición.

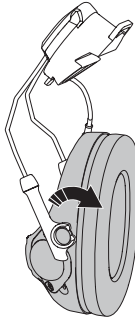

3. Mover las guías hacia fuera.

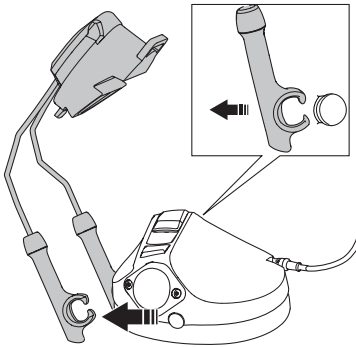

4. Girar la cazoleta con micrófono 90 grados para soltar la posición.

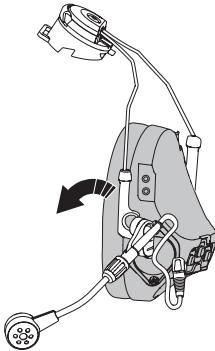

5. Mover la guía hacia fuera.

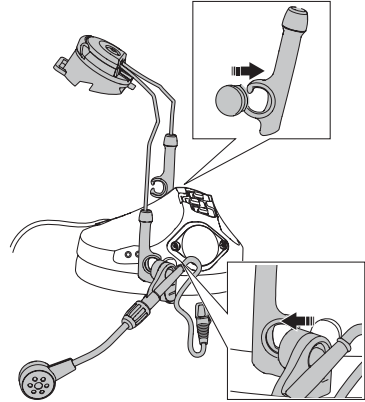

6. Quitar el micrófono de pértiga de la guía de brazo de micrófono, con un movimiento giratorio tal como se muestra.

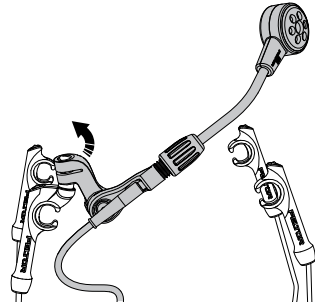

7. Montar el micrófono de pértiga en la guía de micrófono en la diadema, con un movimiento giratorio. Asegurar que el micrófono está totalmente montado tal como se muestra.

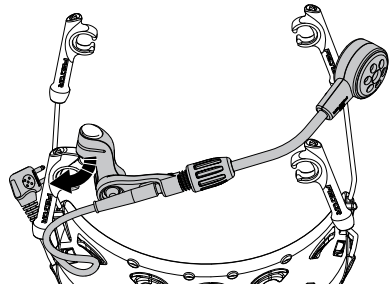

8. Girar la cazoleta sin compartimento de baterías según la ilustración y montar las guías.

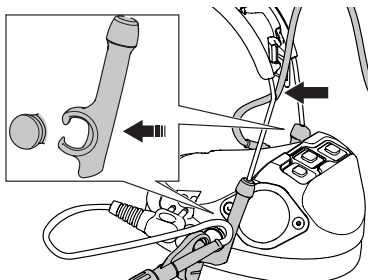

**NOTA:** El cable de diadema debe estar dentro de la varilla de diadema.

9. Girar la cazoleta 90 grados para fijar la posición.

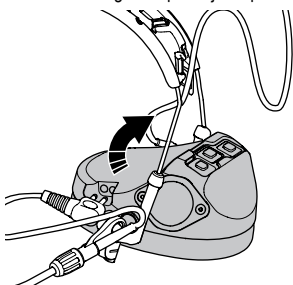

10. Girar la otra cazoleta según la ilustración y montar las guías.

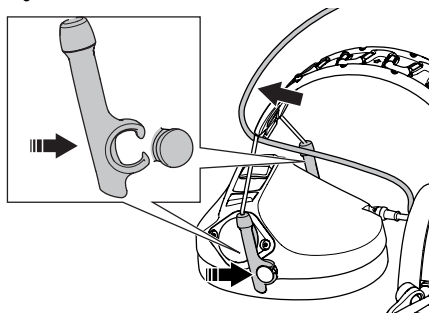

11. Girar la cazoleta 90 grados para fijar la posición.

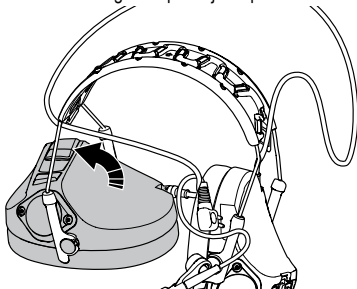

12. Levantar la orejera en el cable de diadema y buscar el centro de éste.

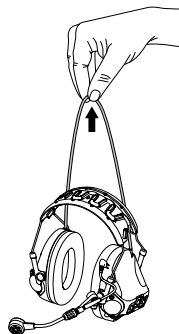

13. Fijar el centro del cable de diadema en la presilla en la marca de flecha en la diadema.

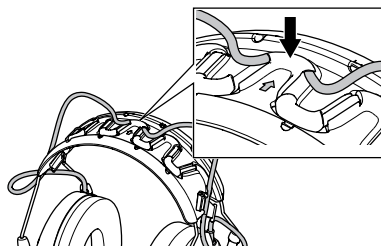

14. Fijar el cable de diadema en las presillas en la diadema.

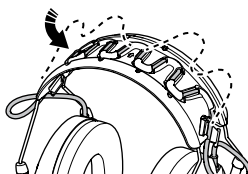

15. Conectar el cable de micrófono en la cazoleta izquierda.

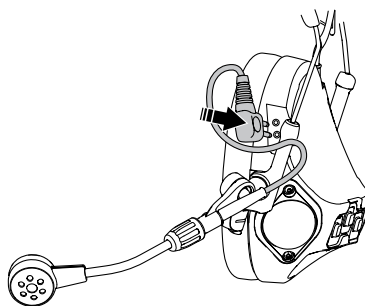

### 13. VIDA ÚTIL DEL PRODUCTO

Se recomienda cambiar el producto dentro de 5 años desde la fecha de fabricación. La vida útil del producto dependerá en gran medida del entorno en que se almacena, usa, sirve y mantiene. El usuario debe inspeccionar periódicamente el producto para determinar cuándo ha llegado al fin de su vida útil. Ejemplos de que el producto puede haber llegado al fin de su vida útil:

- Defectos visibles como grietas, deformaciones y piezas sueltas o ausentes.
- Empeoramiento del rendimiento atenuador del protector auditivo, ruido extraño o volúmenes sonoros anormalmente altos de la reproducción sonora de la electrónica del producto.

**NOTA:** La vida útil del producto no incluye baterías.

### 14. LIMPIEZA Y MANTENIMIENTO

Hacer un control visual del estado de la batería. Cambiar la batería si se detectan fugas o defectos en la misma.

Usar un paño jabonoso y agua caliente para limpiar las carcasas exteriores, la diadema y los aros de sellado.

Si la orejera se moja con lluvia o sudor: quitar los aros de sellado y los revestimientos de espuma y dejar que se sequen antes de volver a colocarlos. Ver "14.1. Remoción y cambio del kit de higiene".

**NOTA:** Esta orejera está diseñada para resistir inmersión breve en agua poco profunda, incluso agua salada. Después de la exposición al agua o inmersión, secar la orejera siguiendo las instrucciones arriba. Una vez seca, hacer una inspección visual y una prueba de funcionamiento de la orejera. Si en la inspección visual se detecta formación de cristales de sal, enjuagar rápidamente la orejera con agua dulce y dejar que se seque.

El conector del está hecho de acero inoxidable para protección contra la corrosión. Sin embargo, si el aparato se usa en un entorno de agua salada, podría ser necesario un mantenimiento extra del conector:

1. Enjuagar el conector con agua común para quitar todos los restos de agua salada.
2. Secar toda el agua con un paño seco.
3. Asegurar que se quita toda el agua que hay en el conector.
4. Aplicar lubricante de silicona WD-40 Specialist en el conector y dejarlo sobre una toalla de papel durante la noche.

Examinar periódicamente los aros de sellado y los revestimientos de espuma para ver si hay daños. Comprobar que no hay cortes ni rasgaduras, y que las almohadillas de espuma o gel responden al comprimirlas. Después de un uso prolongado o un almacenaje incorrecto, los aros de sellado pueden quedar comprimidos y no sellar alrededor de las orejas. Cambiar un aro de sellado o un revestimiento de espuma dañado. Ver "15. Repuestos y accesorios".

Cambiar los revestimientos de espuma y los aros de sellado por lo menos dos veces al año o cuando sea necesario.

**NOTA:** La protección contra viento del micrófono ambiental tiene una función crítica al reducir el ruido del viento que puede perturbar el rendimiento del micrófono ambiental.

Cambiar o colocar la protección contra viento del micrófono ambiental cuando esté rasgada/si falta.

#### 14.1. REMOCIÓN Y CAMBIO DEL KIT DE HIGIENE

1. Sujetar el borde interior del aro de sellado y tirar de él recto hacia fuera.
2. Quitar el aro de sellado viejo.

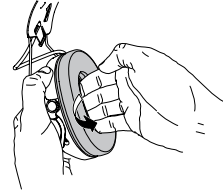

3. Quitar el revestimiento de espuma.

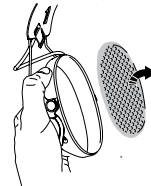

4. Poner un revestimiento de espuma nuevo en la cazoleta.
5. Alinear el aro de sellado nuevo con la cazoleta.

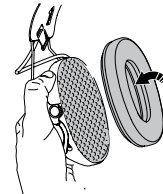

6. Presionar el aro de sellado para fijarlo.

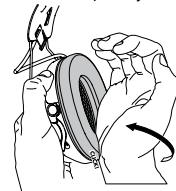

**PRECAUCIÓN:** Procurar que la cubierta del aro de sellado no esté pinzada entre la cazoleta y el aro de sellado.

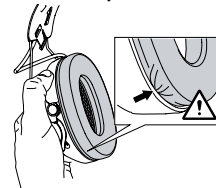

## 15. REPUESTOS Y ACCESORIOS

Podría ser que no todos los repuestos y accesorios estén disponibles en todos los mercados.

Referencia	Descripción
M194/2	Kit de protección contra viento para micrófono ambiental
1086 SV/1	Tapa de compartimento de baterías
AGM/1	Diadema para orejera ComTac™ VIII
A47/1	Guía de micrófono
MT71/1	Micrófono con brazo, dinámico
P3ADG47-F SV/2	Fijación de raíl de ARC, 1 par
HY68	Kit de higiene
HY80	Aro de gel
M171/2	Protección de micrófono contra viento, 2 piezas
HYM1000	Cinta higiénica para micrófono con brazo, negra









## 16. ALMACENAJE

- Después de cada uso, almacenar el producto en un lugar limpio y seco.
- Almacenar siempre el producto en el envase original y apartado de fuentes de calor cara a cara o de luz solar, polvo y sustancias químicas dañinas.
- Intervalo de temperaturas de almacenaje: Entre  $-20\text{ }^{\circ}\text{C}$  y  $40\text{ }^{\circ}\text{C}$ .
- Intervalo de temperaturas de almacenamiento hasta 72 horas: Entre  $-55\text{ }^{\circ}\text{C}$  y  $71\text{ }^{\circ}\text{C}$ .
- Cuando se almacene a más de  $50\text{ }^{\circ}\text{C}$ , hay que quitar los aros de espuma.
- Humedad relativa:  $<90\%$ .
- Versiones de diadema:  
No aplicar fuerza en la diadema y no comprimir las almohadillas.
- Versión de fijación de soporte:  
Comprobar que la orejera está en modo de trabajo (ver la sección 7.2.1) y que las almohadillas no están comprimidas.

**NOTA:** Quitar las baterías cuando se va a almacenar el producto por largo tiempo.

## 17. SÍMBOLOS

Este capítulo es genérico y explica el significado de diferentes símbolos que puede haber en etiquetas, en envases y/o en el producto.

Símbolo	Descripción
	Mantener apartado de la lluvia y en condiciones secas (máximo 90% de humedad).
	Los límites máximo y mínimo de temperatura en que se puede almacenar el artículo.
	Información relacionada con las instrucciones de manejo. Las instrucciones de manejo deben observarse al usar el dispositivo.
	Es necesario proceder con precaución al usar el dispositivo. El operador debe prestar atención a la situación actual y actuar adecuadamente para evitar consecuencias indeseadas.
	El país de fabricación de los productos. "CC" se sustituirá por el código de dos letras del país: CN = China, PL = Polonia, SE = Suecia, o US = Estados Unidos de América (ISO 3166-1). La fecha de fabricación se indica con el formato AAAA/MM.
	El fabricante de un producto.
	RAEE (residuos de aparatos eléctricos y electrónicos). El producto tiene componentes eléctricos y electrónicos y no se debe desechar en el sistema normal de recolección de basuras. Ver la normativa local en materia de eliminación de equipos eléctricos y electrónicos.
	Símbolo de reciclado. Reciclar este producto en un centro de reciclado de equipos eléctricos y electrónicos.

## 18. GARANTÍA Y LIMITACIÓN DE RESPONSABILIDAD

**NOTA:** Las afirmaciones siguientes no son aplicables a Australia y Nueva Zelanda. Los consumidores deben depender de la regulación legal pertinente.

### 18.1. GARANTÍA

En caso de que cualquier producto de 3M Personal Safety Division tuviera defectos de material o fabricación o no fuera de conformidad con cualquier garantía expresa para una finalidad específica, la única obligación de 3M y su remedio exclusivo será, por decisión de 3M, reparar, sustituir o reembolsar el precio de compra de tales piezas o productos previa notificación oportuna por su parte del problema y justificación de que el producto se ha almacenado, mantenido y usado según las instrucciones escritas de 3M.

EXCEPTO DONDE ESTÉ PROHIBIDO POR LEY, ESTA GARANTÍA ES EXCLUSIVA Y SUSTITUTIVA DE CUALQUIER GARANTÍA EXPRESA O IMPLÍCITA O CONDICIÓN DE COMERCIABILIDAD O IDONEIDAD PARA UN PROPÓSITO DETERMINADO, U OTRA GARANTÍA O CONDICIÓN DE CALIDAD, O AQUELLAS QUE PUDIERAN SURGIR DE UN ACUERDO, COSTUMBRE O USO COMERCIAL, EXCEPTO DE TÍTULO Y CONTRA VIOLACIÓN DE PATENTE.

3M, bajo esta garantía, no tiene ninguna obligación con respecto a ningún producto que haya fallado debido a almacenaje, manipulación o mantenimiento inadecuado o impropio; incumplimiento de instrucciones del producto; o alteración o daño del producto a causa de accidente, negligencia o uso incorrecto.

### 18.2. LIMITACIÓN DE RESPONSABILIDAD

EXCEPTO DONDE ESTÉ PROHIBIDO POR LEY, 3M NO SERÁ RESPONSABLE EN NINGÚN CASO POR NINGUNA PÉRDIDA O DAÑOS DIRECTOS, INDIRECTOS, ESPECIALES, INCIDENTALES O CONSECUENCIALES (INCLUYENDO PÉRDIDA DE BENEFICIOS) SURGIDOS DE ESTE PRODUCTO, INDEPENDIENTEMENTE DE LA DOCTRINA LEGAL AFIRMADA. LOS REMEDIOS EXPUESTOS AQUÍ SON EXCLUSIVOS.

### 18.3. MODIFICACIONES NO AUTORIZADAS

No se deben efectuar modificaciones en este dispositivo sin la autorización por escrito de 3M. Las modificaciones no autorizadas pueden anular la garantía y la autoridad del usuario para manejar el aparato.

## 19. ELIMINACIÓN

### 19.1. ELIMINACIÓN DE BATERÍAS

Según normativas locales, estatales, provinciales y nacionales, muchas baterías recargables tienen que ser recicladas. Para el reciclado o eliminación adecuado/a de baterías, seguir siempre la normativa local en materia de eliminación de residuos sólidos. Adicionalmente, en EE.UU. y Canadá, la empresa 3M colabora con Call2Recycle (RBRC) para proporcionar servicio de reciclado a los clientes y, así, ayudar a asegurar que las baterías recargables de nuestros productos se reciclan adecuadamente. Para asistencia en el uso de este servicio, llamar al teléfono de ayuda en reciclado de pilas de Call2Recycle, 1-800-8-BATTERY (1-800-822-8837), o consultar la guía online sobre reciclado de baterías de Call2Recycle, [www.call2recycle.org](http://www.call2recycle.org).



### 19.2. ELIMINACIÓN DE RESIDUOS ELECTRÓNICOS

El dispositivo debe eliminarse siguiendo las leyes y reglamentos locales.

## Casque antibruit 3M™ PELTOR™ ComTac™ VIII MT14H418A\*\*

\*\*Désigne une variante de produit

### 1. INTRODUCTION

Félicitations et merci d'avoir choisi ce casque antibruit et nos solutions de communication !

#### 1.1. USAGE PRÉVU

Ces casques antibruit sont destinés à fournir aux utilisateurs une protection contre les niveaux sonores dangereux, tout en leur assurant l'écoute environnementale à des niveaux de bruit inférieurs via les microphones d'ambiance/de sons environnants et permettent des communications bidirectionnelles via des dispositifs de communication externes. Il incombe à chaque utilisateur de lire et de comprendre les instructions d'utilisation fournies et de se familiariser avec l'utilisation de ce produit.

Les produits 3M PSD sont exclusivement prévus pour un usage professionnel.

Toujours lire et respecter la notice d'utilisation.

### 2. SÉCURITÉ

#### 2.1. IMPORTANT

Veillez lire, comprendre et observer toutes les informations de sécurité figurant dans ces instructions avant toute utilisation. Prière de conserver ces instructions en vue d'une utilisation future. Pour plus d'informations ou pour toute question, merci de contacter le Centre d'assistance 3M. Voir les coordonnées figurant à la dernière page de la présente notice.



#### AVERTISSEMENT

Ces protections auditives contribuent à réduire l'exposition aux bruits dangereux ainsi qu'à d'autres sons forts. Le fait de porter incorrectement ou de ne pas toujours porter les dispositifs de protection de l'ouïe pendant une exposition à un bruit dangereux peut provoquer une perte auditive ou des blessures. Pour tout renseignement sur l'utilisation adéquate de ce produit, consulter son superviseur et les directives d'utilisation ou communiquer avec le Centre d'assistance 3M. Si votre ouïe semble diminuer ou si vous entendez un tintement ou un bourdonnement pendant ou après une exposition au bruit (y compris un tir d'arme à feu) ou pour toute autre raison pour laquelle vous soupçonnez un problème d'audition, quittez le milieu bruyant immédiatement et consultez un professionnel de la santé ou votre superviseur.

#### Le non-respect de ces instructions peut entraîner des blessures graves voire la mort :

- L'écoute d'une communication audio peut réduire votre appréciation de la situation et votre capacité à percevoir les signaux d'avertissement. Restez vigilant et réglez le volume audio au plus bas niveau acceptable.
- Afin de réduire les risques associés au déclenchement d'une explosion, ne pas utiliser ce produit dans une atmosphère potentiellement explosive.

#### Le non-respect de ces instructions peut réduire la protection offerte par le casque antibruit et entraîner une perte auditive :

- L'atténuation d'un protecteur auditif est caractérisée en Amérique du Nord (EPA) par le NRR (Noise Reduction Rating, c'est-à-dire Indice de réduction du bruit). Cependant, 3M ne donne aucune garantie quant à l'adéquation du NRR à cette fin. 3M recommande vivement un test d'ajustement personnel des protections auditives. Des études semblent démontrer que la réduction du bruit sera moindre que celle indiquée par les valeurs d'atténuation en raison des variations au niveau de l'ajustement, de l'habileté d'ajustement et de la motivation de l'utilisateur. Reportez-vous aux réglementations applicables ou aux conseils sur la manière d'ajuster la-les valeur(s) des étiquettes et estimer l'atténuation. Il est recommandé de réduire le NRR de 50 % pour mieux estimer la protection typique.
- Assurez-vous que la protection auditive est montée, ajustée et entretenue correctement. Un port incorrect de ce dispositif réduira son efficacité pour l'atténuation du bruit. Se reporter aux instructions jointes relatives à un ajustement correct du produit.
- Ne pas utiliser le casque en mode bouchon d'oreille sans des bouchons d'oreille correctement placés sous les coquilles, car l'augmentation du volume audio peut atteindre un niveau dangereux. Le fait de ne pas porter de bouchons d'oreille correctement ajustés pendant le fonctionnement en mode Bouchon d'oreille peut entraîner une perte auditive ou des dommages.
- Examinez les protecteurs auditifs avec soin avant chaque utilisation. S'ils sont endommagés, choisissez un appareil en bon état ou évitez tout environnement bruyant.
- Lorsqu'un équipement de protection individuelle supplémentaire est requis (par exemple des lunettes de sécurité, un appareil de protection respiratoire, etc.), sélectionnez des lunettes qui ont des branches fines et plates ou des bandeaux pour réduire l'interférence avec les coussinets. Retirez tous les autres articles inutiles (par exemple cheveux, chapeau, bijoux, casque antibruit, housses d'hygiène, etc.) qui pourraient interférer avec l'étanchéité du coussinet de la protection auditive et réduire son efficacité.
- Ne pas tordre ou déformer le serre-tête ou serre-nuque, et s'assurer que sa tension est suffisante pour maintenir la protection auditive fermement en place.
- Les coquilles, et en particulier les anneaux d'étanchéité, peuvent se détériorer avec le temps et devront être examinées fréquemment, afin de détecter tout signe de fissure ou de fuite. Lors d'utilisation régulière, remplacez les coussinets et les doublures en mousse au moins deux fois par an pour maintenir des niveaux de réduction du bruit, d'hygiène et de confort uniformes.
- Le niveau de sortie du circuit audio électrique de cette protection auditive peut dépasser le niveau limite d'exposition quotidienne. Réglez le volume audio au plus bas niveau acceptable. Les niveaux sonores de tout appareil externe connecté tel que les radios bidirectionnelles et les téléphones peuvent dépasser les niveaux de sécurité et doivent être limités de manière appropriée par l'utilisateur. Utilisez toujours des appareils externes au niveau sonore le plus bas possible pour la situation et limitez la durée pendant laquelle vous êtes exposé à des niveaux dangereux tels que déterminés par

votre employeur et les réglementations applicables. Si votre capacité auditive semble diminuée ou si vous entendez un bourdonnement dans vos oreilles pendant ou après toute exposition à un bruit, ou si, pour toute autre raison, vous suspectez un problème d'audition, quittez l'environnement bruyant immédiatement et consultez un professionnel de la santé et/ou votre supérieur hiérarchique.

## 2.2. ATTENTION !

- Risque d'explosion si la batterie est remplacée par une unité autre que celle prescrite.
- Ne pas recharger les batteries à des températures supérieures à 45 °C (113 °F).
- Utiliser uniquement les piles appropriées :

Batterie	AA	AAA
<b>Non rechargeable</b>	Alcaline	Alcaline
<b>Non rechargeable</b>	Zinc carbone	Zinc carbone
<b>3M™ PELTOR™ non rechargeable</b>	-	Lithium
<b>3M™ PELTOR™ rechargeable</b>	LR6NM Ni-MH	LR03NM Ni-MH
<b>NEXcell® EnergyON® rechargeable</b>	AA 2100 mAh Ni-MH	AAA 800 mAh Ni-MH

Ne pas mélanger des piles alcalines avec des piles standard (zinc carbone) ou rechargeables. Ces piles rechargeables peuvent ne pas être disponibles sur tous les marchés. Pour plus d'informations, contactez 3M.

- Les batteries au lithium-ion représentent un risque potentiel d'incendie et de brûlures. Ne pas ouvrir, écraser, chauffer à plus de 55 °C (131 °F) ou incinérer.
- Utilisez toujours des pièces de recharge 3M spécifiques au produit. L'utilisation de pièces de rechange non autorisées peut réduire la protection assurée par ce produit.

## 2.3. REMARQUE

- Lorsqu'il est utilisé conformément aux directives d'utilisation, ce dispositif de protection de l'ouïe réduit l'exposition aux bruits continus, comme les bruits industriels ou provenant de véhicules ou d'avions, ainsi qu'aux bruits impulsifs puissants, comme les tirs d'arme à feu. Il est difficile de prévoir le type de protection auditive nécessaire ou réel lié à l'exposition à des bruits impulsifs. Dans le cas de tirs, le rendement du dispositif sera influencé par le type d'arme à feu ; le nombre de munitions tirées ; le choix, l'ajustement et l'utilisation du dispositif de protection de l'ouïe ainsi que d'autres variables. Pour en savoir plus sur la protection auditive adaptée à des bruits impulsifs, consulter le site [www.3M.com/hearing](http://www.3M.com/hearing).
- Cette protection auditive comporte une entrée audio électrique. Il est recommandé à l'utilisateur de vérifier le bon fonctionnement du produit avant son utilisation. En cas de distorsion ou de tout autre dysfonctionnement, suivez les instructions du fabricant.
- Lors du choix des accessoires pour équipement de protection respiratoire individuel, comme une protection auditive montée sur casque de sécurité, veuillez consulter

l'étiquette d'homologation NIOSH ou le Centre d'assistance 3M pour connaître les configurations approuvées.

- Plage de température de fonctionnement : -40 °C (-40 °F) à 55 °C (131 °F).
- À très basses températures, réchauffer les coquilles antibruit avant utilisation.
- Ne pas mélanger des piles anciennes avec des neuves.
- Veuillez observer les règlements locaux concernant l'élimination des déchets solides pour une mise au rebut correcte des piles.
- Attention – Les photos du produit sont fournies à titre indicatif uniquement.

## 2.4. DÉCLARATIONS REQUISES PAR L'EPA DES ÉTATS-UNIS

Un port incorrect de ce dispositif réduira son efficacité pour l'atténuation du bruit. Se reporter aux instructions jointes relatives à un ajustement correct du produit.

Bien que les protections auditives puissent être recommandées pour la protection contre les effets nuisibles des bruits impulsifs, le niveau d'affaiblissement acoustique (NRR) est basé sur l'atténuation du bruit continu et peut ne pas représenter de façon adéquate la protection contre les bruits impulsifs comme les coups de feu (formulation exigée par l'EPA).

Le niveau de bruit qui pénètre dans l'oreille d'une personne, lorsque la protection auditive est portée comme indiqué, se rapproche étroitement de la différence entre le niveau de bruit environnement pondéré A et l'indice de niveau de réduction du bruit.

Exemple :

1. Le niveau de bruit ambiant mesuré à l'entrée de l'oreille est de 92 dB(A).
2. Le NRR est de 22 décibels (dB).
3. Le niveau de bruit entrant dans l'oreille est à peu près de 70 dB(A).

**ATTENTION :** Pour les environnements bruyants dominés par des fréquences inférieures à 500 Hz, c'est le niveau de bruit environnemental pondéré C qui doit être utilisé.

## 3. HOMOLOGATIONS

Toutes les homologations mentionnées dans cette section peuvent ne pas s'appliquer à votre modèle en particulier. Si une homologation ne s'applique pas à votre modèle, cela est indiqué sur la ou les étiquettes du produit.

### 3.1. INFORMATIONS FCC ET ISED

Cet équipement est conforme à la partie 15 des règles de la FCC et au cahier des charges des normes radioélectriques ISED exemptes de licence d'Industrie Canada. L'exploitation est autorisée aux deux conditions suivantes :

1. Cet équipement ne doit pas provoquer d'interférences nuisibles.
2. Cet équipement doit accepter toute interférence reçue, y compris des interférences susceptibles de provoquer un mauvais fonctionnement.

**REMARQUE :** Cet équipement a été testé et jugé conforme aux limites établies pour un dispositif numérique de classe B, conformément à la Partie 15 des règlements de la FCC. Ces limites sont conçues pour fournir une protection raisonnable contre les interférences nuisibles lorsque l'équipement est utilisé dans une installation résidentielle. Cet équipement génère, utilise et peut émettre une énergie à fréquence radio et, s'il n'est pas installé et utilisé conformément aux instructions, il peut causer des interférences nuisibles aux communications radio. Cependant, il n'existe aucune garantie que des interférences ne se produiront pas dans une installation particulière. Si cet équipement provoque des interférences nuisibles à la réception radio ou télévision, ce qui peut être déterminé en mettant l'équipement hors et sous tension, l'utilisateur est encouragé à essayer de corriger l'interférence par une ou plusieurs des mesures suivantes :

- Réorienter ou déplacer l'antenne de réception.
- Augmenter la distance entre les deux appareils en interférence.
- Contacter le Centre d'assistance 3M.

CAN ICES-003(B) / NMB-003(B)

## 4. EXPLICATION DES TABLEAUX DE NORMES

L'atténuation a été obtenue avec l'appareil hors tension.

### 4.1. NA

L'atténuation d'un protecteur auditif est caractérisée en Amérique du Nord (EPA) par le NRR (Noise Reduction Rating, c'est-à-dire Indice de réduction du bruit). Cependant, 3M ne donne aucune garantie quant à l'adéquation du NRR à cette fin. 3M recommande vivement un test d'ajustement personnel des protections auditives. Des études semblent démontrer que la réduction du bruit sera moindre que celle indiquée par les valeurs d'atténuation en raison des variations au niveau de l'ajustement, de l'habileté d'ajustement et de la motivation de l'utilisateur. Reportez-vous aux réglementations applicables ou aux conseils sur la manière d'ajuster la valeur(s) des étiquettes et estimer l'atténuation. Il est recommandé de réduire le NRR de 50 % pour mieux estimer la protection typique.

### 4.2. NORMES ANSI S3.19-1974 (US) ET CSA Z94.2 (CANADA)

Réf. tableau	Description
A:A	Coquilles version serre-tête avec coussinets en mousse
A:B	Coquilles version serre-tête avec coussinets de gel
A:C	Coquilles avec attaches pour casque avec coussinets en mousse sur casque antibruit 3M Combat High Cut Ballistic C105HC

Réf. tableau	Description
A:D	Coquilles avec attaches pour casque avec coussinets de gel sur casque antibruit 3M Combat High Cut Ballistic C105HC
A:E	Mode Dual Protection. Casque antibruit ComTac™ VIII avec coussinets de gel + TEP-300 avec embouts de communication UltraFit
A:F	Mode Dual Protection. Casque antibruit ComTac™ VIII avec coussinets de gel + TEP-300 avec embouts de communication CCC-GRM-25
A:G	Mode Dual Protection. Casque antibruit ComTac™ VIII avec coussinets de gel + TEP-300 avec embouts de communication Skull Screw
A:1	$f$ = Fréquence (Hz)
A:2	Atténuation moyenne (dB)
A:3	Écart type (dB)
A:4	NRR = Noise Reduction Rating (Niveau de réduction du bruit)
A:5	Classe CSA (CSA = Canadian Standard Association)

## 5. COMPOSANTS

(Figure C)

- C:1 Serre-tête
- C:2 Câble serre-tête
- C:3 Coussinet
- C:4 Doublure (film protecteur) en mousse
- C:5 Arceau serre-tête
- C:6 Guide
- C:7 Connecteur microphone de communication
- C:8 Microphone de communication
- C:9 Bras de microphone de communication
- C:10 Poignée vis réglable
- C:11 Microphone pour sons ambiants
- C:12 Bouton [+]
- C:13 Câble d'entrée externe (PUR) (sur certains modèles uniquement)
- C:14 Bouton [-]
- C:15 Coquille
- C:16 Couverture du compartiment à pile
- C:17 Guide pour le câble de serre-tête
- C:18 Guide microphone de communication

## 6. INSTALLATION

### 6.1. GÉNÉRALITÉS

Les informations contenues dans cette section concernent l'installation du produit en vue de son utilisation.

### 6.2. INSÉRER/RETIRER LA/LES PILE(S)

Assurez-vous d'avoir lu et compris le contenu du chapitre « 2. Sécurité » avant de installer la/les pile(s).

Le casque antibruit ComTac™ VIII fonctionne avec 2 piles AAA.

**REMARQUE :** Le casque antibruit indiquera l'état de la batterie faible avec un message audio « Niveau de pile faible ».

1. Soulevez le côté intérieur du couvercle du compartiment à piles.
2. Poussez le couvercle du compartiment à piles vers l'extérieur.

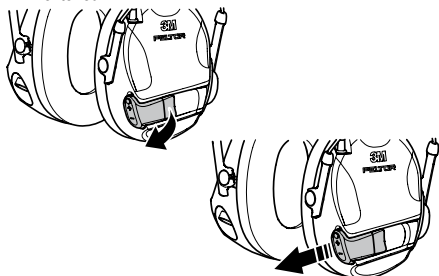

3. Insérez les piles dans le compartiment à piles conformément à l'illustration.

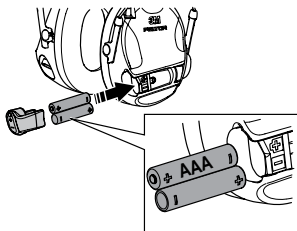

4. Fermez le couvercle du compartiment à piles.
5. Poussez le couvercle du compartiment contre la coquille jusqu'à ce que vous entendiez un clic.

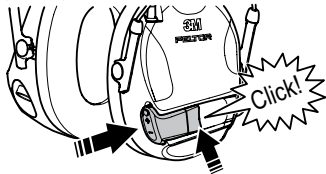

#### 6.2.1. AUTONOMIE

La durée d'utilisation continue habituelle des piles équipant le casque antibruit est d'environ 50 heures.

**REMARQUE :** La durée d'utilisation peut varier en fonction de l'environnement, de la température et de l'âge ou de l'état de la pile.

## 7. INSTRUCTIONS D'INSTALLATION

Examinez les protecteurs auditifs avec soin avant chaque utilisation. S'ils sont endommagés, choisissez un appareil en bon état ou évitez tout environnement bruyant.

### 7.1. SERRE-TÊTE

1. Positionnez les coquilles sur les oreilles.

**REMARQUE :** Assurez-vous que le bandeau est en position en haut de votre tête.

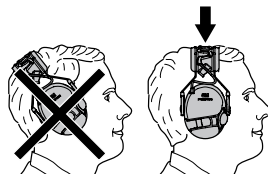

2. Tenez la coquille et poussez l'arceau du serre-tête vers le haut ou vers le bas.

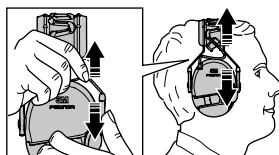

### 7.2. ATTACHES POUR CASQUE

1. Insérez la levre inférieure (A) de la fixation du connecteur Accessory Rail Connectors (ARC) dans la fente d'entrée du rail ARC.

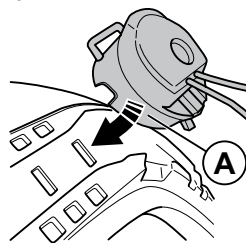

**REMARQUE :** Assurez-vous que le connecteur ARC est positionné conformément à l'illustration.

2. Faites-le glisser vers l'avant pour le verrouiller en position. Assurez-vous que la boucle carrée (B) est en place.

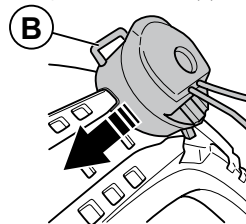

**REMARQUE :** Le connecteur ARC doit être placé directement au-dessus de l'oreille pour assurer un positionnement correct de la coquille.

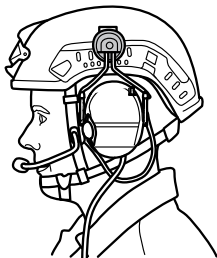

#### 7.2.1. POUR METTRE LES ATTACHES CASQUE EN MODE TRAVAIL

1. Poussez la coquille vers l'intérieur jusqu'à ce qu'un dé clic confirme que les protections auditives sont verrouillées en position.

**REMARQUE :** Assurez-vous que l'oreille s'insère dans le coussinet.

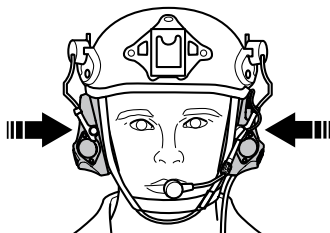

#### 7.2.2. POUR METTRE LES ATTACHES CASQUE EN MODE VENTILATION

1. Tirez les coquilles vers le haut et l'extérieur jusqu'à ce les protections auditives se verrouillent en position, en laissant un espace entre le coussinet et l'oreille.

**REMARQUE :** Le casque antibruit n'offre aucune protection auditive en mode ventilation.

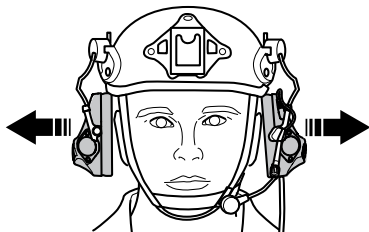

**REMARQUE :** Pour éviter d'endommager le bras de réglage des oreillettes, ne faites pas pivoter celles-ci en les plaçant contre le casque.

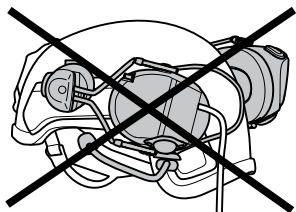

### 7.3. FIXATION DU MICROPHONE POUR PARLER

Pour optimiser la performance du microphone de communication dans les zones bruyantes, placez celui-ci très près de votre bouche (< 3 mm / < 1/8 po).

**REMARQUE :** Lorsque vous utilisez le produit en altitude/ dans un avion, la pression ambiante peut être réduite rapidement et affecter la sensibilité du microphone de communication, par exemple lors de l'ascension de l'hélicoptère. Si cela se produit, rapprochez le microphone de communication et/ou parlez plus fort pour augmenter la pression sur la membrane du microphone.

#### 7.3.1. POUR RÉGLER LE MICROPHONE

1. Pliez le microphone vers le coin de votre bouche.
2. Desserrez la vis réglable.

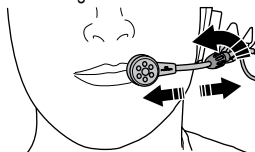

3. Réglez la distance du microphone, < 3 mm / < 1/8 po.

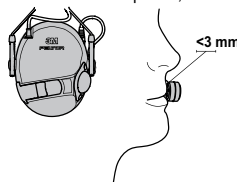

4. Serrez la vis réglable.

#### 7.4. APPLICATION DU RUBAN PROTECTEUR POUR MICROPHONE

**REMARQUE :** Pour de meilleurs résultats, remplacez la protection hygiénique lorsqu'elle est endommagée, sale ou déformée.

1. Découpez environ 10 cm / 4 po de la protection hygiénique. Vous reporter à « 15. Pièces de rechange et Accessoires ».
2. Retirez le support de la protection hygiénique.
3. Enroulez la protection autour du microphone.

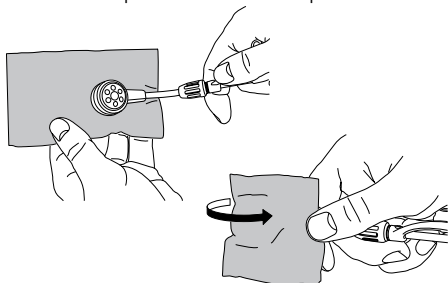

4. Appliquez une pression sur la protection.

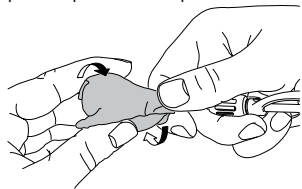

## 8. MODE D'EMPLOI

### 8.1. MISE SOUS/HORS TENSION DU CASQUE ANTIBRUIT

1. Appuyez et maintenez le bouton [+] enfoncé pendant au moins 3 secondes.

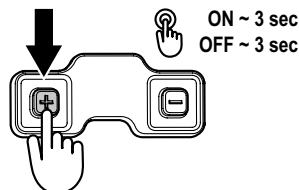

Le casque indiquera le mode d'alimentation par le message audio approprié « Sous tension » ou « Hors tension ».

### 8.2. POUR RÉGLER LE VOLUME

- Appuyez brièvement sur le bouton [+] pour augmenter le volume des sons ambiants (environnants).
- Appuyez brièvement sur le bouton [-] pour baisser le volume des sons ambiants (environnants).
- Pour désactiver le microphone des sons ambiants, appuyez sur le bouton [-] jusqu'à ce que le message « Écoute des sons ambiants désactivée » retentisse. Le casque antibruit est maintenant en mode silencieux.

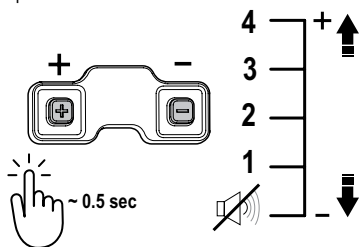

Le casque antibruit indiquera avoir atteint le volume maximum avec un bip sonore.

### 8.3. DUAL PROTECTION ET MODE BOUCHONS D'OREILLE

Le casque antibruit ComTac™ VIII est conçu pour permettre une double protection auditive lors d'expositions aux bruits élevés. Le TEP-300 ou une protection auditive non électronique (passive) peut être porté sous le casque antibruit ComTac™ VIII pour obtenir une protection auditive double. Lorsqu'un appareil de protection auditive non électronique

(passif) est utilisé, il peut être nécessaire de placer le casque antibruit ComTac™ VIII en mode Bouchons d'oreille pour maintenir la conscience auditive environnementale et les communications.

**REMARQUE :** L'utilisateur doit obtenir une protection auditive adaptée aux protections auditives intra-auriculaires et supra-auriculaires pour bénéficier d'une double protection.

#### 8.3.1. DUAL PROTECTION AVEC TEP-300

1. Insérez et allumez le TEP-300. Reportez-vous aux notices d'utilisation du TEP-300.
2. Placez le casque antibruit ComTac™ VIII sur les oreilles et allumez-le. Vous reportez à la section « 8.1. Mise sous/hors tension du casque antibruit ».

#### 8.3.2. DUAL PROTECTION AVEC PROTECTION AUDITIVE PASSIVE ET MODE BOUCHONS D'OREILLE

Le mode Bouchons d'oreille est utile lorsqu'une protection auditive double est requise, et que l'utilisateur préfère un appareil de protection auditive passive, tel que les bouchons d'oreille 3M™ E-A-R™ Classic.

**AVERTISSEMENT !** NE PAS utiliser le casque antibruit en mode bouchon d'oreille sans des bouchons d'oreille correctement placés sous les coquilles, car l'augmentation du volume audio peut atteindre un niveau dangereux. Le fait de ne pas porter de bouchons d'oreille correctement ajustés pendant le fonctionnement en mode Bouchon d'oreille peut entraîner une perte auditive ou des dommages.

1. Ajustez correctement la protection auditive passive.
2. Placez le casque antibruit ComTac™ VIII sur les oreilles.

**Si le casque antibruit est éteint :**

3. Appuyez sur le bouton [+] et maintenez-le enfoncé jusqu'à ce qu'un message audio indique « Sous tension ».
4. Continuez à appuyer sur le bouton [+] jusqu'à ce qu'un message audio confirme « Mode bouchons d'oreille ».
5. Éteignez le casque antibruit ComTac™ VIII pour désactiver le Mode bouchons d'oreille.

**Si le casque antibruit est allumé :**

3. Appuyez sur le bouton [+] et maintenez-le enfoncé jusqu'à ce qu'un message audio indique « Hors tension ».
4. Continuez à appuyer sur le bouton [+] jusqu'à ce qu'un message audio confirme « Mode bouchons d'oreille ».
5. Éteignez le casque antibruit ComTac™ VIII pour désactiver le Mode bouchons d'oreille.

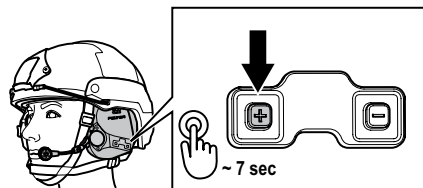

**REMARQUE :** Le casque antibruit indiquera d'abord que le produit est éteint. Continuez à appuyer sur le bouton [+] jusqu'à ce qu'un message audio confirme « Mode bouchons d'oreille ».

## 9. FONCTIONS DU MENU

### 9.1. POUR NAVIGUER DANS LE SYSTÈME DE MENUS

- Appuyez simultanément sur les boutons [+] et [-] pour accéder au système de menus. Le casque antibruit indiquera que l'utilisateur est entré dans le menu par un message audio « Menu ».

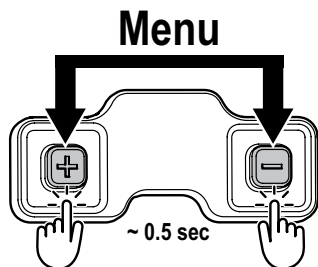

- Appuyez brièvement sur le bouton [-] pour avancer dans le système de menus.
- Appuyez brièvement sur le bouton [+] pour confirmer ou accéder à un sous-menu.

**REMARQUE :** Les options et les paramètres du menu seront entendus sous forme de message audio dans le casque antibruit.

Pour quitter le menu, appuyez simultanément sur les boutons [+] et [-].

Le casque antibruit quittera automatiquement le menu si vous n'appuyez sur aucun bouton pendant 10 secondes.

#### 9.1.1. MENU CASQUE ANTIBRUIT COMTAC™ VIII

- Mode d'écoute des sons ambiants
- Volume de la radio
- Paramètres avancés
  - Balance
  - Volume du microphone
  - Sensibilité du microphone
  - État de la batterie
  - Type de batterie
  - Arrêt automatique
  - Signaux d'avertissement
  - Environnement sonore
  - Langue
  - Réinitialisation

### 9.2. MODE D'ÉCOUTE DES SONS AMBIANTS

#### L'ÉCOUTE DU SON AMBIANT EN BREF

La finalité de ce casque antibruit est de protéger l'audition de l'utilisateur dans un milieu bruyant, ce qui entraîne l'atténuation des sons. Pour aider à maintenir la perception auditive, le casque antibruit peut ou est sensé amplifier les sons environnants en fonction des paramètres.

Afin d'assister l'utilisateur dans une variété d'environnements acoustiques, deux modes d'écoute, chacun contenant cinq réglages de volume, sont proposés. L'utilisateur doit ajuster le

réglage du volume pour optimiser ses besoins auditifs dans un environnement particulier.

Lors de l'utilisation dans des environnements à faible bruit tels qu'une position d'observation cachée, le volume maximum peut être le plus avantageux.

Lors de l'utilisation dans des niveaux de bruit très élevés et de la surveillance des communications radio, le réglage de l'écoute ambiante désactivée (muet) est recommandé.

L'utilisation du casque antibruit sur le réglage de volume le plus élevé pour tous les environnements acoustiques peut entraîner une fatigue auditive et peut réduire les avantages offerts par le casque.

#### MODES D'ÉCOUTE

La fonction d'écoute des sons ambiants/environnants est disponible en deux modes : Classique et Avancé.

**Le mode Classique** vous permet de régler le volume en quatre étapes en augmentant ou en diminuant le niveau sonore de l'écoute du son ambiant/environnant.

**Le mode avancé** intègre des profils audio de mission (MAP) qui offrent une combinaison de changements de volume et de fréquence en 5 étapes pour optimiser l'écoute en fonction des ambiances sonores rencontrées.

Les 5 profils MAP sont présentés dans le tableau ci-dessous :

Réglage MAP	Usage prévu
Mode avancé 1 (Écoute des sons ambiants désactivée)	Pour une réduction sonore maximale en cas de bruit élevé et de surveillance d'une radio ou d'une NIB.
Mode avancé 2 (Confort)	Pour le confort dans un environnement très bruyant.
Mode avancé 3 (Conversation)	Destiné à se rapprocher étroitement de l'écoute sans casque antibruit et de la localisation du son. Réglage idéal pour une utilisation prolongée lorsque d'autres modes ne sont pas nécessaires.
Mode avancé 4 (Patrouille)	Pour une meilleure prise de conscience de la situation lors de déplacement dans un environnement peu bruyant.
Mode avancé 5 (Observation)	Pour une perception auditive et une détection sonore maximales dans un environnement calme.

### 9.3. VOLUME DE LA RADIO

Le réglage du volume de la radio règle le niveau de volume du casque antibruit des communications provenant des appareils externes connectés.

1 (Bas)	2 (Haut)	Auto (Environnement sonore activé)
------------	-------------	---------------------------------------

Le réglage Auto se règle automatiquement entre haut et bas en fonction du bruit ambiant.

**REMARQUE :** Lorsque vous communiquez via une radio connectée à l'extérieur, réglez le volume de la radio au niveau le plus bas audible afin d'éviter toute exposition à des niveaux sonores potentiellement dangereux provenant de transmissions radio trop fortes.

#### 9.4. PARAMÈTRES AVANCÉS

Marche | Arrêt

Le menu des paramètres avancés comprend les paramètres supplémentaires décrits sous 9:5–9:14. Les étapes du menu des paramètres avancés sont ajoutées aux étapes de menu normales lorsqu'elles sont activées. Cette fonction est automatiquement désactivée lorsque vous revenez du menu.

#### 9.5. BALANCE

Le réglage de la balance ajuste le volume entre l'oreille droite et l'oreille gauche. Il existe 7 réglages de niveau :

Centre	Droite	Droite	Droit	Gauche	Gauche	Gauche
	1	2	max	max	2	1

**REMARQUE :** Changer la balance du centre vers une coquille spécifique n'augmente pas la sortie maximale vers cette coquille.

#### 9.6. VOLUME DU MICROPHONE

Augmente ou diminue le volume du microphone vocal du casque antibruit vers l'appareil audio externe.

1	2	3	4	5
(bas)		(par défaut)		(haut)

**REMARQUE :** Cette option de menu peut ne pas être disponible sur tous les modèles ComTac.

**REMARQUE :** Cette fonctionnalité peut être affectée par l'appareil audio externe.

#### 9.7. SENSIBILITÉ DU MICROPHONE

Vous pouvez régler la sensibilité du microphone pour fonctionner avec une variété de connexions telles que les systèmes d'interphone dans un avion et les téléphones portables.

- Bas (par défaut) – simule un microphone dynamique, comme les radios bidirectionnelles.
- Moyen – simule un microphone à électret, tel qu'un téléphone portable.
- Haut – simule un microphone à charbon, tel que les systèmes d'interphone dans un avion.

**REMARQUE :** Cette option de menu peut ne pas être disponible sur tous les modèles ComTac.

#### 9.8. ÉTAT DE LA BATTERIE

L'état actuel de la pile est mesuré et présenté à l'utilisateur.

#### 9.9. TYPE DE BATTERIE

Déterminez le type de batterie/pile utilisé sur le casque antibruit ComTac™ VIII. Le type de batterie est utilisé pour l'évaluation de leur durée de vie.

- Alcaline – Règle le mode batterie sur batterie alcaline.

- Lithium – Règle le mode batterie sur batterie Lithium.
- Rechargeable – Règle le mode batterie sur batterie rechargeable.

#### 9.10. ARRÊT AUTOMATIQUE

Le casque antibruit est équipé d'un arrêt automatique pour économiser la pile si l'utilisateur a oublié de l'éteindre après utilisation. Cette fonction peut être désactivée dans le menu.

- Marche – Le casque antibruit ComTac™ VIII s'éteint automatiquement après 4 heures si aucune fonction n'est utilisée. Une pression sur un bouton de commande réinitialise la minuterie de 4 heures.
- Arrêt – Le casque antibruit ComTac™ VIII ne s'éteint pas automatiquement.

#### 9.11. SIGNAUX D'AVERTISSEMENT

Marche | Arrêt

Active ou désactive tous les messages audio/signaux d'avertissement entendus dans le casque antibruit.

#### 9.12. ENVIRONNEMENT SONORE

Marche | Arrêt

La fonction Environnement sonore permet des modifications automatiques des paramètres du produit en fonction de l'environnement de l'utilisateur.

Lorsque Environnement sonore est réglé sur Marche, les fonctions suivantes sont activées :

- Augmentation du volume radio en cas de bruit continu élevé (lorsque le volume de la radio est réglé sur automatique).
- Augmentation du volume des invites vocales dans un environnement sonore continu élevé.
- Réduction des parasites/sifflements radio entre les transmissions.

**AVERTISSEMENT !** Lorsque Environnement sonore est activé, le réglage du volume radio du casque est défini sur « Auto » (ce qui augmente automatiquement le volume radio dans les environnements bruyants) ou le réglage du volume radio du casque est défini sur « Haut », ce qui amplifie le signal de communication radio à l'intérieur de la coquille. Si le volume du casque est trop élevé, réduisez le volume de la radio ou désactivez Environnement sonore.

#### 9.13. LANGUE

Règle la langue du message vocal parmi toutes les langues installées. Les langues disponibles dans le casque antibruit sont « English » (Anglais) – « Spanish » (Espagnol) – « French » (Français) – « German » (Allemand).

#### 9.14. RÉINITIALISATION

Réinitialise le casque antibruit ComTac™ VIII aux paramètres d'origine.

## 10. DÉPANNAGE

Problème	Causes possibles	Remède
Le casque antibruit ComTac™ VIII ne s'allume pas.	Les piles ne sont pas suffisamment puissantes.	Remplacez les piles.
	Piles mal installées ou manquantes.	Assurez-vous que les piles sont placées correctement dans le compartiment à piles du casque antibruit ComTac™ VIII.
	Le couvercle du compartiment à piles n'est pas complètement fermé.	Assurez-vous que le couvercle du compartiment à piles est complètement fermé.
Les sons environnants sont difficiles à percevoir.	Le casque antibruit n'est pas allumé.	Assurez-vous que le casque antibruit est allumé.
	Le volume est trop bas.	Augmentez ou diminuez le réglage du volume au niveau qui optimise l'audition.
Ne transmettra ni ne recevra de communications radio.	Le microphone sur perche est trop éloigné de la bouche.	En cas de problèmes de transmission, vérifiez le positionnement du microphone sur perche.
	La radio de communication est éteinte.	Assurez-vous que la radio est allumée. Assurez-vous que le volume de la radio est réglé à un niveau audible.
	Câbles mal raccordés.	Assurez-vous que tous les câbles sont correctement connectés et à la connexion correcte de l'adaptateur ou de la radio.
Transmission trop élevée.	Réglage incorrect de la sensibilité du microphone.	Essayez de modifier le paramètre de sensibilité du microphone en fonction de l'appareil externe.

## 11. POUR CONVERTIR LE CASQUE DE SERRE-TÊTE EN ATTACHE CASQUE

1. Débranchez le câble du microphone de la coquille gauche.

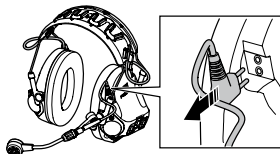

2. Retirez le câble de serre-tête de ce dernier.

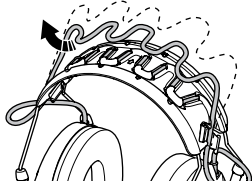

3. Tournez la coquille sans microphone à 90 degrés pour déverrouiller sa position.

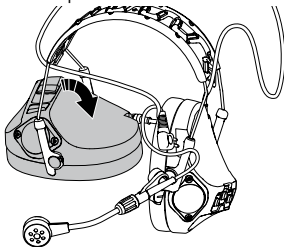

4. Tirez le guide vers l'extérieur.

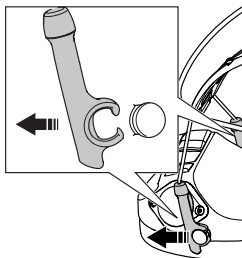

**REMARQUE :** Une légère force peut être nécessaire pour retirer les guides de la coquille.

5. Tournez la coquille avec le microphone à 90 degrés pour la déverrouiller de sa position.

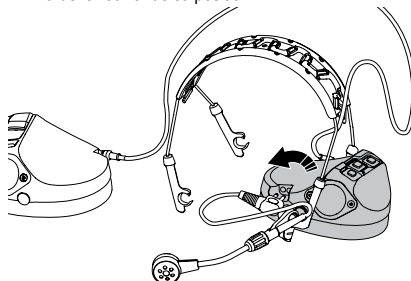

6. Tirez les guides et le porte microphone vers l'extérieur.

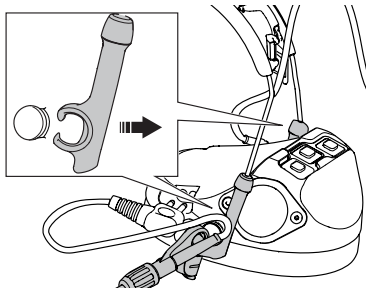

**REMARQUE :** Une légère force peut être nécessaire pour retirer les guides de la coquille.

7. Retirez le microphone perche du guide du bras du microphone en effectuant un mouvement de torsion, comme illustré.

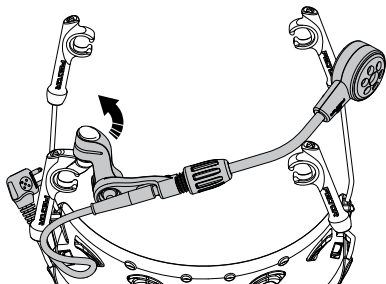

8. Fixez le microphone perche au guide du bras du microphone sur les attaches du casque en effectuant un mouvement de torsion. Assurez-vous que le microphone est bien fixé.

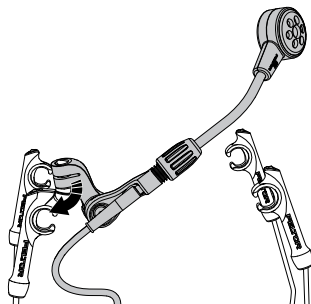

9. Préparez le guide du bras du microphone perche en le tournant de 180 degrés comme illustré.

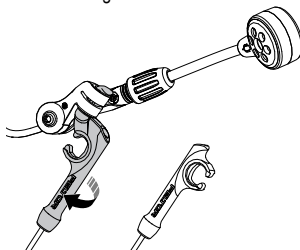

**REMARQUE :** Le guide du bras du microphone perche est fixé à la coquille dans le sens inverse des autres guides.

10. Tournez la coquille sans compartiment à piles selon l'illustration et fixez les guides sur la coquille.

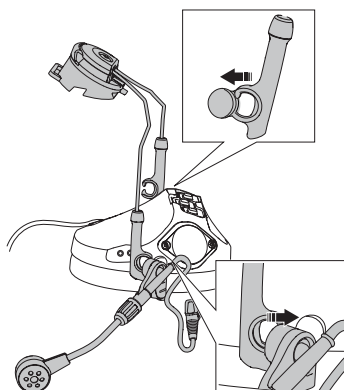

**REMARQUE :** La fixation du casque avec le microphone tige doit être fixée à la coquille avec le clavier et la prise microphone.

**REMARQUE :** La fixation du casque avec le guide du microphone tige est installé dans le sens inverse des autres guides.

**REMARQUE :** Assurez-vous que le câble du serre-tête est placé à l'intérieur de l'arceau.

11. Tournez la coquille de 90 degrés pour la verrouiller en position.

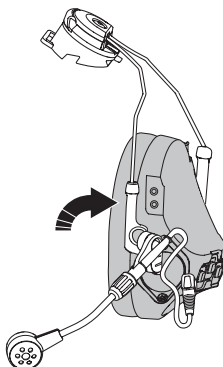

12. Tournez l'autre coquille selon l'illustration et fixez les guides sur la coquille.

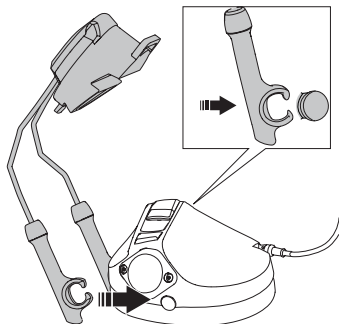

**REMARQUE :** Assurez-vous que le câble du serre-tête est placé à l'intérieur de l'arceau.

13. Tournez la coquille de 90 degrés pour la verrouiller en position.

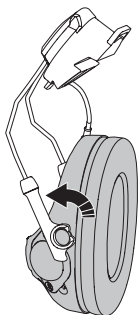

14. Raccordez le câble du microphone aux coquilles.

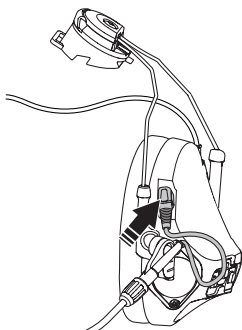

15. Les coquilles antibruit sont maintenant prêtes à être fixées sur un casque.

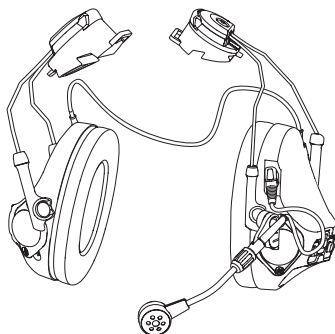

**REMARQUE :** Pour plus d'informations sur la façon de fixer l'adaptateur de casque au casque. Vous reporter à la section « 7.2. Attaches pour casque ».

## 12. POUR CONVERTIR LE CASQUE D'ATTACHE CASQUE À SERRE-TÊTE

1. Débranchez le câble du microphone de la coquille gauche.

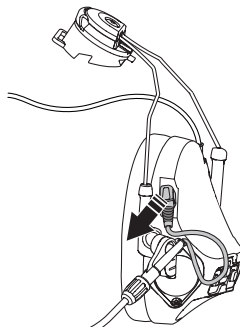

2. Tournez la coquille sans microphone à 90 degrés pour déverrouiller sa position.

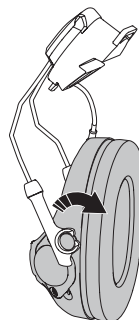

3. Tirez les guides vers l'extérieur.

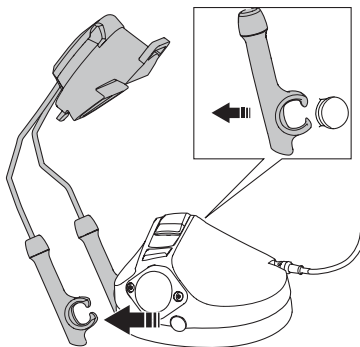

4. Tournez la coquille avec le microphone à 90 degrés pour la déverrouiller de sa position.

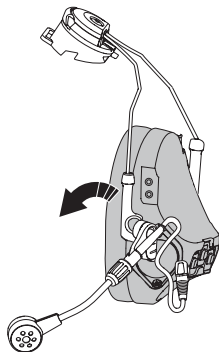

5. Tirez le guide vers l'extérieur.

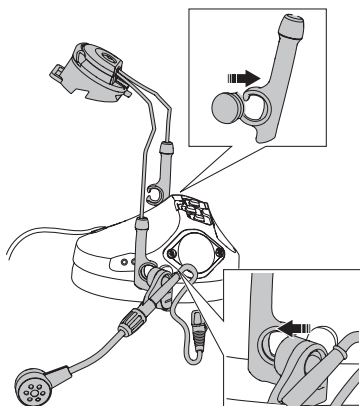

6. Retirez le microphone perche du guide du bras du microphone en effectuant un mouvement de torsion, comme illustré.

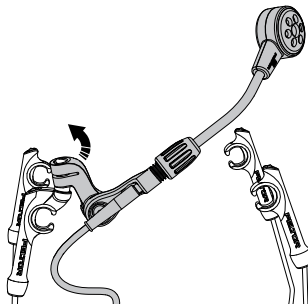

7. Fixez le microphone perche au bras guide du microphone sur le serre-tête en effectuant un mouvement de rotation. Assurez-vous que le microphone est bien fixé comme illustré.

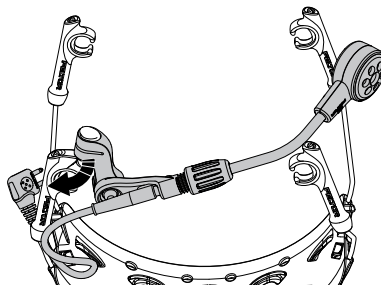

8. Tournez la coquille sans compartiment à piles selon l'illustration et fixez les guides.

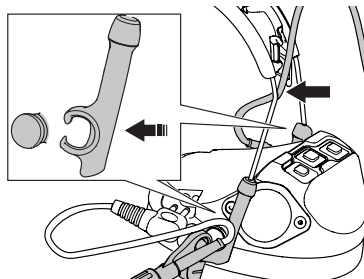

**REMARQUE :** Assurez-vous que le câble du serre-tête est placé à l'extérieur de l'arceau.

9. Tournez la coquille de 90 degrés pour la verrouiller en position.

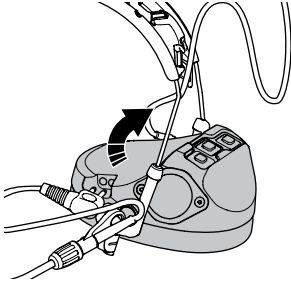

10. Tournez l'autre coquille selon l'illustration et fixez les guides sur la coquille.

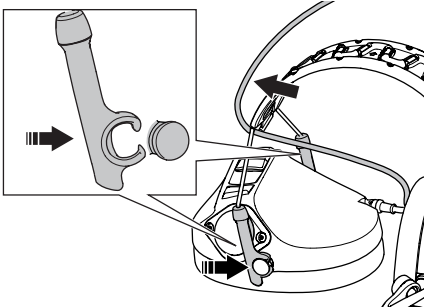

11. Tournez la coquille de 90 degrés pour la verrouiller en position.

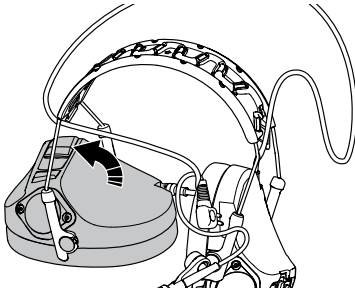

12. Placez le casque antibruit dans le câble du serre-tête pour déterminer le centre du serre-tête.

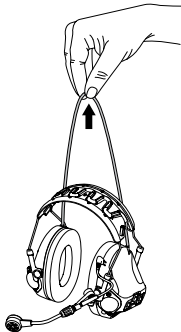

13. Fixez le centre du câble du serre-tête au clip au niveau du repère flèche sur le serre-tête.

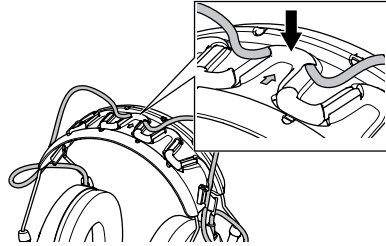

14. Attachez le câble du serre-tête aux clips sur le serre-tête.

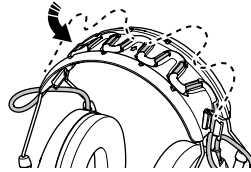

15. Raccordez le câble du microphone à la coquille gauche.

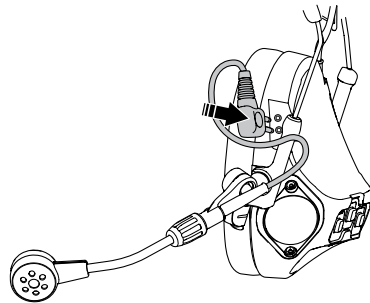

### 13. DURÉE DE VIE DU PRODUIT

Il est recommandé de remplacer votre produit dans les 5 ans suivant la date de fabrication. La durée de vie du produit dépend fortement de l'environnement dans lequel ce dernier est entreposé, utilisé, entretenu et pris en charge. L'utilisateur doit examiner régulièrement le produit pour déterminer quand il a atteint sa fin de vie. Exemples de produits pouvant avoir atteint leur fin de vie :

- Défauts visibles tels que fissures, déformations, pièces détachées ou manquantes.
- Constat de dégradation des performances d'affaiblissement de la protection auditive, d'un bruit étrange ou de volumes sonores anormalement élevés provenant de la reproduction sonore électronique du produit.

**REMARQUE :** La durée de vie du produit n'inclut pas les batteries.

## 14. NETTOYAGE ET ENTRETIEN

Effectuez un contrôle visuel de l'état du pack batterie.  
Remplacez-le si des fuites ou des défauts sont détectés.

Nettoyez régulièrement les coques extérieures, le serre-tête et les coussinets d'oreille à l'aide de savon et d'eau chaude.

Si le casque antibruit est mouillé par la pluie ou la transpiration, retirez les coussinets et les rembourrages en mousse, et laissez-les sécher avant de les remonter. Vous reporter à « 14.1. Pour retirer et remplacer le kit d'hygiène ».

**REMARQUE :** Ce casque antibruit est conçu pour résister à une brève immersion en eau peu profonde, y compris l'eau salée. Après une exposition à l'eau et une immersion, le casque antibruit doit être séché en suivant les instructions ci-dessus. Une fois le casque antibruit sec, l'utilisateur doit effectuer une inspection visuelle et effectuer un test de fonctionnement. Si l'inspection visuelle révèle la formation de cristaux de sel, le casque antibruit doit être rapidement lavé à l'eau douce et laissé sécher.

Le connecteur du produit est en acier inoxydable afin de constituer une barrière contre la corrosion. Cependant, s'il utilisé dans un environnement d'eau salée, le connecteur peut exiger un entretien supplémentaire :

1. Rincez le connecteur à l'eau ordinaire pour éliminer toute trace de sel ou d'eau salée.
2. Utilisez un chiffon humide pour sécher l'eau.
3. Veillez à ce que tout résidu d'eau soit éliminé du connecteur.
4. Pulvérisez le lubrifiant au silicone WD-40 Specialist Silicone sur le connecteur et déposez-le sur serviette en papier pendant la nuit.

Examinez régulièrement les coussinets et les rembourrages en mousse pour vous assurer qu'ils ne sont pas endommagés. Assurez-vous qu'il n'y a pas de traces de coupures ou de déchirures et que les coussinets en mousse ou en gel reprennent leur forme lorsqu'ils sont comprimés. Après une longue utilisation ou un stockage inapproprié, les coussinets d'oreille peuvent se comprimer et ne formeront plus de joint étanche autour de l'oreille. Un coussinet ou un rembourrage en mousse endommagés doivent être remplacés. Vous reporter à « 15. Pièces de rechange et Accessoires ».

Remplacez les rembourrages en mousse et les coussinets au moins deux fois par an et au besoin.

**REMARQUE :** Le pare-vent du microphone pour sons ambiants joue un rôle essentiel dans la réduction du bruit du vent qui peut interférer avec les performances du microphone.

Remplacez les pare-vent du microphone pour sons ambiants s'ils sont abîmés ou manquants.

### 14.1. POUR RETIRER ET REMPLACER LE KIT D'HYGIÈNE

1. Saisissez le bord du coussinet et tirez fermement vers vous.
2. Retirez le coussinet usagé.

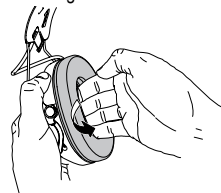

3. Retirez le rembourrage en mousse.

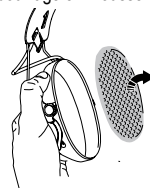

4. Placez le nouveau rembourrage en mousse dans la coquille.
5. Aalignez le nouveau coussinet avec la coquille.

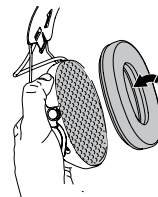

6. Enfoncez le coussinet d'oreille pour le mettre en place.

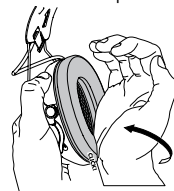

**ATTENTION :** Vérifiez que la protection de coussinet n'est pas coincée entre la coquille et le coussinet.

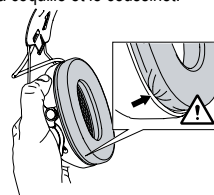

## 15. PIÈCES DE RECHANGE ET ACCESSOIRES

Il se peut que les pièces de rechange et les accessoires ne sont pas tous disponibles sur tous les marchés.

Référence	Description
M194/2	Protection anti-vent pour microphone sons ambiants
1086 SV/1	Couvercle du compartiment à piles
AGM/1	Serre-tête Casque antibruit ComTac™ VIII
A47/1	Guide microphone
MT71/1	Microphone dynamique à perche
P3ADG47-F SV/2	ARC fixation pour rail, 1 paire
HY68	Kit d'hygiène
HY80	Anneau d'étanchéité en gel
M171/2	Protection anti-vent pour microphone, 2 unités
HYM1000	Bande de protection hygiène pour microphone à perche, noir









## 16. ENTREPOSAGE

- Conservez le produit dans un endroit propre et sec avant et après utilisation.
- Conservez toujours le produit dans son emballage d'origine et à l'écart de toute source de chaleur directe ou de lumière solaire, de poussière et de produits chimiques nocifs.
- Plage de température de stockage : -20 °C (-4 °F) à 40 °C (104 °F).
- Plage de température de stockage jusqu'à 72 heures : -55 °C (-67 °F) à 71 °C (160 °F).
- Lors d'un stockage au-dessus de 50 °C (122 °F), les anneaux en mousse doivent être retirés.
- Humidité relative : < 90 %.
- Versions de serre-tête :  
Assurez-vous qu'aucune force n'est appliquée sur le serre-tête et que les coussinets ne sont pas comprimés.
- Version avec attaches pour dispositif de protection :  
Assurez-vous que les protections auditives sont en position de travail (voir la section 7.2.1) et que les coussinets ne sont pas comprimés.

**REMARQUE :** Retirez les piles/batteries lorsque vous n'utilisez pas le produit pendant une période prolongée.

## 17. SYMBOLES

Ce chapitre est général et explique la signification des différents symboles que l'on peut trouver sur les étiquettes, les emballages et/ou sur le produit lui-même.

Symbole	Description
	Conserver à l'abri des intempéries et dans des conditions sèches (90 % d'humidité maximale).
	Les limites de température maximale et minimale auxquelles l'article doit être stocké.
	Informations relatives aux notices d'utilisation. Les instructions contenues dans la présente notice doivent être prises en compte lors de l'utilisation de l'appareil.
	La prudence s'impose lors de l'utilisation de l'appareil. La situation actuelle nécessite une sensibilisation ou une action de l'opérateur pour éviter des conséquences indésirables.
	Le pays de fabrication des produits. Le « CC » doit être remplacé par le code pays à deux lettres CN = Chine ou PL = Pologne, SE = Suède ou US = États-Unis (ISO 3166-1). La date de fabrication est indiquée sous la forme AAAA/MM.
	Le fabricant d'un produit.
 	DEEE (Déchets d'équipements électriques et électroniques) Ce produit contient des composants électriques et électroniques et ne doit pas être éliminé en ayant recours au système de collecte habituel pour les ordures ménagères. Veuillez consulter la réglementation locale pour la mise au rebut des équipements électriques et électroniques.
	Symbole de recyclage. Recyclez ce produit dans un point de dépôt de recyclage pour produits électriques et électroniques.

## 18. GARANTIE ET CLAUSE LIMITATIVE DE RESPONSABILITÉ

**REMARQUE :** Les énoncés suivants ne s'appliquent pas en Australie et en Nouvelle-Zélande. Les consommateurs doivent être conscients de leurs droits.

### 18.1. GARANTIE

Dans le cas où tout produit de la Division des produits de protection individuelle de 3M est jugé défectueux en raison d'un vice de matière ou de fabrication, ou non conforme à toute garantie expresse concernant une utilisation spécifique, la seule obligation de 3M et votre seul recours exclusif est, à la discrétion de 3M, la réparation, le remplacement ou le remboursement du prix d'achat des pièces ou des produits concernés, selon la notification effectuée par vous en temps opportun et la justification que le produit a été stocké, entreposé et utilisé conformément aux instructions écrites de 3M.

SAUF LÀ OÙ LA LOI L'INTERDIT, CETTE GARANTIE EST EXCLUSIVE ET REMPLACE TOUTE AUTRE GARANTIE, EXPRESSE OU IMPLICITE DE LA QUALITÉ MARCHANDE, D'ADAPTATION À UN OBJECTIF OU AUTRE GARANTIE DE QUALITÉ, OU SURVENANT PENDANT LES RAPPORTS D'AFFAIRES, COÛTUMES OU USAGE DU COMMERCE, SAUF SOIT LE TITRE ET CONTRE LA VIOLATION DE BREVET.

Dans le cadre de cette garantie, 3M n'a aucune obligation en cas de produits défectueux par suite d'un stockage, d'une manipulation ou d'une maintenance inadéquate ou inadaptée ; en cas de non-application des instructions relatives aux produits ; de modification ou de dommage causé au produit par accident, négligence ou mauvaise utilisation.

### 18.2. CLAUSE LIMITATIVE DE RESPONSABILITÉ

SAUF SI LA LOI L'INTERDIT, 3M NE SERA EN AUCUN CAS TENU RESPONSABLE POUR LES PERTES OU DOMMAGES DIRECTS, INDIRECTS, SPÉCIAUX OU CONSÉCUTIFS (Y COMPRIS LES PERTES DE PROFITS) DU FAIT DU PRODUIT, QUEL QUE SOIT L'ARGUMENT JURIDIQUE AVANCÉ. LES RECOURS LÉGAUX DÉFINIS PAR LE PRÉSENT DOCUMENT SONT EXCLUSIFS.

### 18.3. AUCUNE MODIFICATION AUTORISÉE

Les modifications apportées à cet appareil ne doivent pas être faites sans le consentement écrit de 3M Company. Les modifications non autorisées peuvent annuler l'autorisation accordée en vertu des règlements sur la communication permettant le fonctionnement de ce dispositif.

## 19. MISE AU REBUT

### 19.1. MISE AU REBUT DES PILES/BATTERIES

De nombreux modèles de piles/batteries rechargeables doivent être recyclés, selon les législations locales, d'état/de province, et nationales. Pour recycler ou éliminer correctement la batterie ou le bloc-piles, il est impératif de respecter les réglementations locales en vigueur concernant l'élimination des déchets solides. De plus, au Canada et aux États-Unis, la Compagnie 3M en partenariat avec Appel à Recycler (Société de recyclage des piles/batteries rechargeables) vous offre un service de recyclage visant à ce que les piles/batteries rechargeables de nos produits soient correctement recyclées. Pour vous aider à utiliser ce service, appelez au service d'information du recyclage des piles Call2Recycle au 1-800-8-BATTERY (1-800-822-8837) ou consultez les directives de recyclage des piles et batteries de Call2Recycle en ligne au [www.call2recycle.org](http://www.call2recycle.org).



### 19.2. ÉLIMINATION DES DÉCHETS ÉLECTRONIQUES

L'appareil doit être mis au rebut conformément aux lois et réglementations locales.



**3M Personal Safety Division**  
3M Center, Building 235-2W-70  
St. Paul, MN 55144-1000

**FOR MORE INFORMATION**

**In United States of America, contact:**  
[www.3M.com/PELTOR](http://www.3M.com/PELTOR)  
Technical Service: 1-800-665-2942  
Customer Service: 1-800-328-1667  
[www.3M.com/workersafety](http://www.3M.com/workersafety)  
[PELTOR.comms@mmm.com](mailto:PELTOR.comms@mmm.com)

**In Canada, contact:**

Technical Service: 1-855-484-3093  
Customer Service: 1-800-364-3577  
[PELTOR.comms.canada@mmm.com](mailto:PELTOR.comms.canada@mmm.com)

3M, PELTOR, E-A-R, and ComTac are trademarks of 3M Company, used under license in Canada.  
© 2025, 3M. All rights reserved.

Patent: [www.3M.com/patent](http://www.3M.com/patent)  
Please recycle.

**3M Personal Safety Division**  
**3M Canada Company**  
P.O. Box 5757, London,  
Ontario N6A 4T1

**Division de la protection individuelle**  
**- 3M Company Canada**  
3M Canada, C.P. 5757  
London (Ontario) N6A 4T1

**FOR MORE INFORMATION/POUR**  
**OBTENIR DE PLUS AMPLES**  
**RENSEIGNEMENTS**

**In Canada, contact/Au Canada,**  
**communiquer avec :**

Internet : [www.3M.ca/safety](http://www.3M.ca/safety)  
Technical Assistance/Assistance  
technique : 1 800 267-4414  
Centre d'aide à la clientèle/Customer  
Care Center : 1 800 364-3577

3M, PELTOR, E-A-R et ComTac sont  
des marques de commerce de la  
compagnie 3M, utilisées sous licence  
au Canada.  
© 2025, 3M. Tous droits réservés.

[www.3M.com/patent](http://www.3M.com/patent)  
Veuillez recycler.

**PARA OBTENER MÁS**  
**INFORMACIÓN en los Estados**  
**Unidos:**

Internet: [www.3M.com/PELTOR](http://www.3M.com/PELTOR)  
Información técnica: 1-800-665-2942

3M, PELTOR, E-A-R, y ComTac son  
marcas registradas de 3M Company,  
usadas bajo licencia en Canadá.  
© 2025, 3M. Todos los derechos  
reservados.

Patentes: [www.3M.com/patent](http://www.3M.com/patent)  
Por favor recicla.

FP3883REVB  
34-2003-5492-5\_0273562.1



3 4 - 2 0 0 3 - 5 4 9 2 - 5